



LAWN MOWER PREMIUM-HD ORIGINAL OWNER'S MANUAL

MODEL:0503GLM139H-SP



CAUTION: Read and follow all Safety Rules and Instructions before operating this equipment



e-mail: info@valerii.com www.valerii.com
Сервиз: тел. 02/ 942 34 70 (национален)

Централен офис: София 1517
кв. "Сухата река" бул. "Ботевградско шосе" 44
тел.: 02/ 942 34 00, факс.: 02/ 945 4634
GSM 0889/ 444 991

Пловдив, с.Труд 4199
ул. "Строевско шосе" 3
тел./факс 032/ 953 666
GSM 0885/ 808 003

Варна 9000, кв. "Владиславово"
бул. "Атанас Москов" 13
тел.: 052/ 504 514
GSM 0885/ 808 004

София 2227, кв."Божурище"
бул. "Европа" 180, склад 33
тел.: 02/ 925 22 37
GSM 0889/ 334 692

Проверил: Р.Ч./14.01.2017г.



Thank you for choosing our Gasoline Lawnmower.

To ensure that you get the best results from your Gasoline Lawnmower please read all of these safety and operating instructions carefully before using this product.

TABLE OF CONTENTS

- 1. *Safety Messages*.....
- 2. *Assembly*.....
- 3. *Before Operation*.....
- 4. *Operation*.....
- 5. *Maintenance*.....
- 6. *Storage*.....



e-mail: info@valerii.com www.valerii.com
Сервиз: тел. 02/ 942 34 70 (национален)

Централен офис: София 1517
кв. "Сухата река" бул. "Ботевградско шосе" 44
тел.: 02/ 942 34 00, факс.: 02/ 945 4634
GSM 0889/ 444 991

Пловдив, с.Труд 4199
ул. "Строевско шосе" 3
тел./факс 032/ 953 666
GSM 0885/ 808 003

Варна 9000, кв. "Владиславово"
бул. "Атанас Москов" 13
тел.: 052/ 504 514
GSM 0885/ 808 004

София 2227, кв."Божурище"
бул. "Европа" 180, склад 33
тел.: 02/ 925 22 37
GSM 0889/ 334 692



1. Safety messages

Your safety and the safety of others are very important. We have provided important safety messages in this manual and on the mower. This information alerts you to potential hazards that could hurt you or others. Please read these messages carefully.

Of course, it is not practical or possible to warn you about all the hazards associated with operating or maintaining a lawn mower. You must use your own good judgment.

You will find important safety information in a variety of forms:

Safety Labels – on the lawn mower.

Instructions – how to use this mower correctly and safely.



Important: Read the instruction manual before using the machine.



Danger of thrown objects.

Keep other people at a safe distance while working



Warning: Remove the spark plug cable from the spark plug and read instructions before carrying out any repair or maintenance.



Danger of cutting yourself.

Blades in movement. Do not put hands or feet near or under the opening of the cutting plate.



Safety Messages – preceded by a safety alert  symbol and one of three signal words:

DANGER, WARNING, or CAUTION.



You will be killed or seriously hurt if you don't follow instructions



You will be killed or seriously hurt if you don't follow instructions.



You can be hurt if you don't follow instructions.

Each message tells you what the hazard is, what can happen, and what you can do to avoid or reduce injury.

General Conditions Of Use.

- This machine is to be used exclusively for cutting natural grass. Never use the mower for other purposes. Any other utilization can involve danger for your safety and can involve damage to the mower.
- Persons under 16 years of age and persons who are not familiar with the user instructions must not use the mower.
- The user is responsible of the safety of other people in the working area. Keep children and domestic animals at a safe distance while the mower is in use.
- Before mowing, remove all foreign object from the lawn which may be thrown by the machine, stay alert for any foreign objects which may have been missed.

Using Instructions

- Check that all nuts, bolts and screws are well tightened.
- Before mowing place the grass catcher in its position.
- Before mowing make sure that the blade and the blade fixing screw are securely fastened. When cutting edges require resharpener, this must be done evenly on both sides so as to prevent any imbalance. If the blade is damaged, it must be replace.
- When mowing always wear a long trousers and strong footwear.



e-mail: info@valerii.com www.valerii.com
Сервиз: тел. 02/ 942 34 70 (национален)

Централен офис: София 1517

кв. "Сухата река" бул. "Ботевградско шосе" 44

тел.: 02/ 942 34 00, факс.: 02/ 945 4634

GSM 0889/ 444 991

Пловдив, с.Труд 4199

ул. "Строевско шосе" 3

тел./факс 032/ 953 666

GSM 0885/ 808 003

Варна 9000, кв. "Владиславово"

бул. "Атанас Москов" 13

тел.: 052/ 504 514

GSM 0885/ 808 004

София 2227, кв."Божурище"

бул. "Европа" 180, склад 33

тел.: 02/ 925 22 37

GSM 0889/ 334 692



- Do not run the engine in an enclosed and/or poorly ventilated area, where gas of the engine contains carbon monoxide, which are dangerous for your health.
- Work only when there is sufficient light.
- Do not use the lawnmower when it is raining or when the grass is wet.
- Particular precautions must be taken while mowing on slopes or downing stretches. Mow across the face of slopes, never down or up.
- Turn off the engine if you must leave the lawnmower unattended, displace the lawnmower or incline it.
- Never lift the rear of the mower while starting the engine and never place your hands and feet underneath the deck or into the rear discharge chute while the engine is running.
- Never change in any way the rated speed of the engine.
- On the self-propelled mowers, disconnect the self-propelled system before starting the engine.
- Never lift or carry the mower while the engine is running.
- Stop the engine and remove the spark plug cover in these cases:
 - Before any operation under the deck or the grass rear discharge chute.
 - Before any maintenance, repairing or checking operations.
 - Before carrying, lifting or removing the mower.
 - If you leave the mower unattended or changing the cutting height.
 - To remove and emptying the grass catcher.
 - After hitting a foreign object, stop the engine and check thoroughly the mower in order to see if it is damage. Bring the mower in a agreed service station to do the repairing if necessary.

⚠ WARNING

After you stopped the engine the blade is still in motion during a few seconds

- If the mower vibrates in an abnormal way, find the reasons why, and take your mower to an agreed service station.
- Check regularly that bolts, nuts and screw are secularly tightening for a safe use of the mower.

● **GASOLINE IS HIGHLY INFLAMMABLE**

- Keep gasoline in a jerry can specially made for this purpose.
- Fill up the tank with a funnel, do the operation outside. Do not smoke. Do not use mobile phone.
- Fill up with gasoline and oil before starting the engine. Never open the cap of the fuel tank to add gasoline while the engine is running or still hot.
- Do not start the engine if there is some gasoline spread around, take the mower away from the one where gasoline have been split and avoid any contact from a hot source as long as the split gasoline is completely evaporated.
- Tighten the fuel tank cap and close tightly the jerry can cap.

3. Assembly

Unpacking

Remove lawn mower from carton and check thoroughly for additional loose parts.

Handle Setup And Height Adjustment

Open out the handle and screw the handles parts with the four bolts and knobs. Put the recoil starter on the right of the handle and fix the cable with the plastic collar.



e-mail: info@valerii.com www.valerii.com
Сервиз: тел. 02/ 942 34 70 (национален)

Централен офис: София 1517

кв. "Сухата река" бул. "Ботевградско шосе" 44

тел.: 02/ 942 34 00, факс.: 02/ 945 4634

GSM 0889/ 444 991

Пловдив, с.Труд 4199

ул. "Строевско шосе" 3

тел./факс 032/ 953 666

GSM 0885/ 808 003

Варна 9000, кв. "Владиславово"

бул. "Атанас Москов" 13

тел.: 052/ 504 514

GSM 0885/ 808 004

София 2227, кв."Божурище"

бул. "Европа" 180, склад 33

тел.: 02/ 925 22 37

GSM 0889/ 334 692



Introduce the rope of the recoil starter handle on its support guide rope.

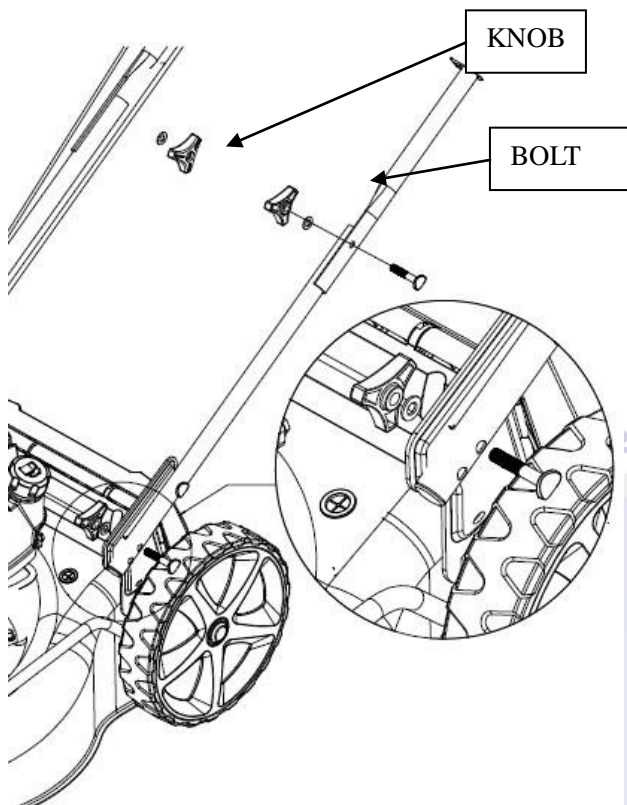

If you want to adjust height of the handle bar, you can choose "L" or "H" two holes in upper handle to fix the lower handle with bolts and knobs.

The "H" hole is high position of the handle bar, and the "L" hole is low position of the handle bar.



e-mail: info@valerii.com www.valerii.com
Сервиз: тел. 02/ 942 34 70 (национален)

Централен офис: София 1517
кв. "Сухата река" бул. "Ботевградско шосе" 44
тел.: 02/ 942 34 00, факс.: 02/ 945 4634
GSM 0889/ 444 991

Пловдив, с.Труд 4199
ул. "Строевско шосе" 3
тел./факс 032/ 953 666
GSM 0885/ 808 003

Варна 9000, кв. "Владиславово"
бул. "Атанас Москов" 13
тел.: 052/ 504 514
GSM 0885/ 808 004

София 2227, кв."Божурище"
бул. "Европа" 180, склад 33
тел.: 02/ 925 22 37
GSM 0889/ 334 692

Проверил: Р.Ч./14.01.2017г.

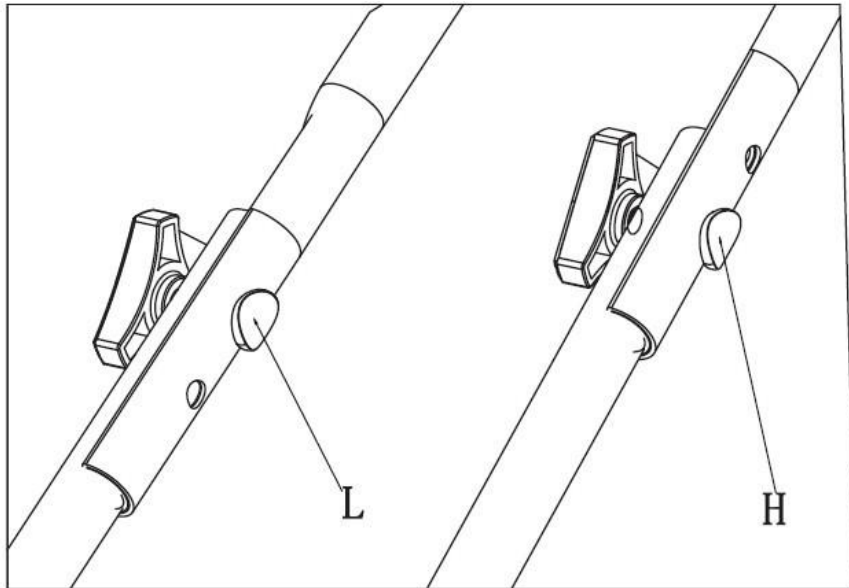

Brake Cable Setup

Put the head of cable to the hole of brake lever and clutch lever. (see the arrow mark)

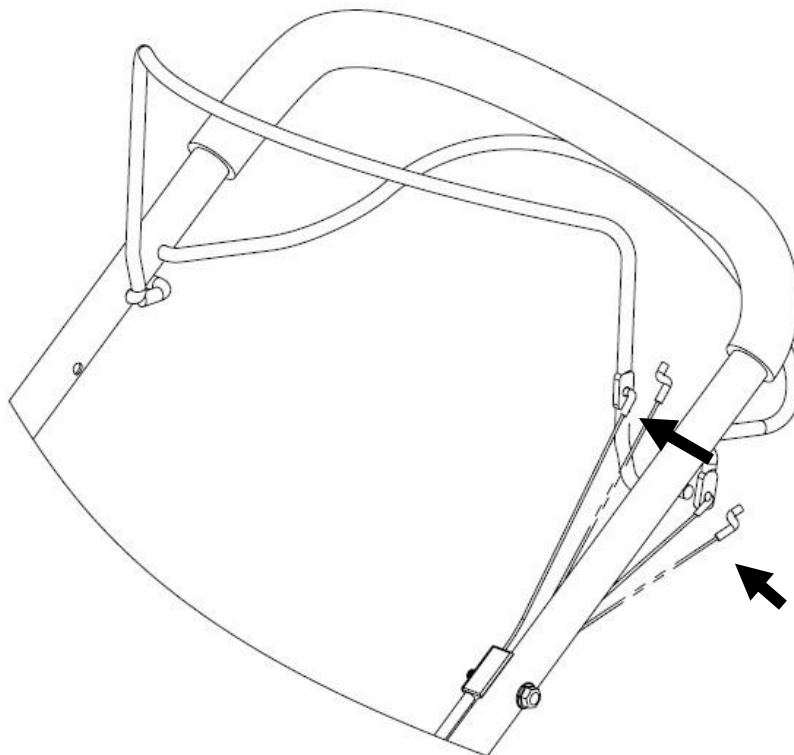

Grass Bag Assembly



e-mail: info@valerii.com www.valerii.com
Сервиз: тел. 02/ 942 34 70 (национален)

Централен офис: София 1517
кв. "Сухата река" бул. "Ботевградско шосе" 44
тел.: 02/ 942 34 00, факс.: 02/ 945 4634
GSM 0889/ 444 991

Пловдив, с.Труд 4199
ул. "Строевско шосе" 3
тел./факс 032/ 953 666
GSM 0885/ 808 003

Варна 9000, кв. "Владиславово"
бул. "Атанас Москов" 13
тел.: 052/ 504 514
GSM 0885/ 808 004

София 2227, кв."Божурище"
бул. "Европа" 180, склад 33
тел.: 02/ 925 22 37
GSM 0889/ 334 692



- Slide the grass bag frame into the grass bag and attach the clips as shown.

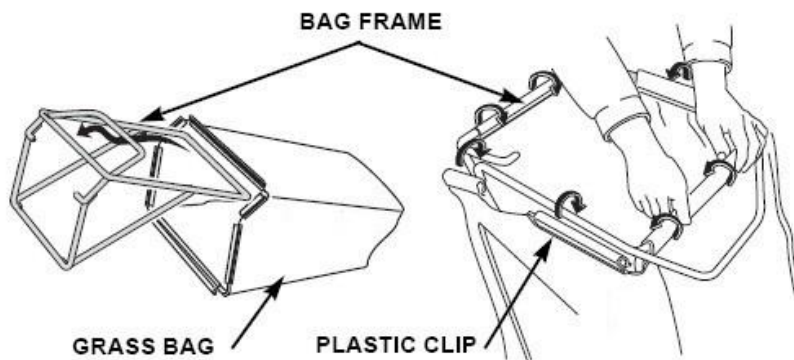

- Lift the rear discharge guard, remove the mulching plug, and install the grass bag.

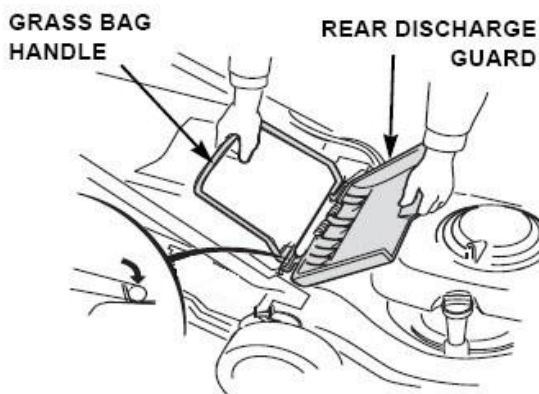

Mulching plug

The mulching plug helps to curve the inside of the mower deck for more efficient mulching. Install and remove the mulching plug by raising the rear discharge guard as shown. The mulching plug only fits one way. Remove the mulching plug when using

a grass bag.

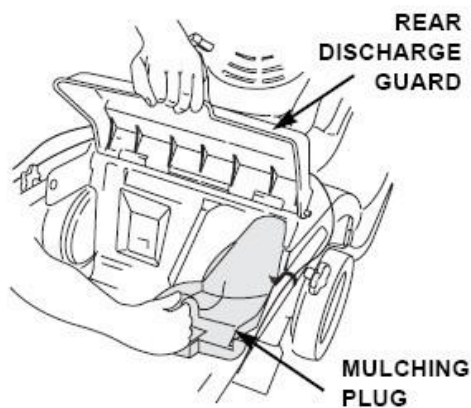

4. Before Operation

Engine Oil

The mower is shipped without oil in the engine.

All engines are run at the factory prior to packaging. Most of the oil is removed prior to shipment; however, some oil remains in the engine. The amount of oil left in the engine varies.



e-mail: info@valerii.com www.valerii.com
Сервиз: тел. 02/ 942 34 70 (национален)

Централен офис: София 1517
кв. "Сухата река" бул. "Ботевградско шосе" 44
тел.: 02/ 942 34 00, факс.: 02/ 945 4634
GSM 0889/ 444 991

Пловдив, с.Труд 4199
ул. "Строевско шосе" 3
тел./факс 032/ 953 666
GSM 0885/ 808 003

Варна 9000, кв. "Владиславово"
бул. "Атанас Москов" 13
тел.: 052/ 504 514
GSM 0885/ 808 004

София 2227, кв. "Божурище"
бул. "Европа" 180, склад 33
тел.: 02/ 925 22 37
GSM 0889/ 334 692



Add enough oil to bring the oil level between the upper and lower limit marks on the dipstick as shown. Do not overfill engine with oil.

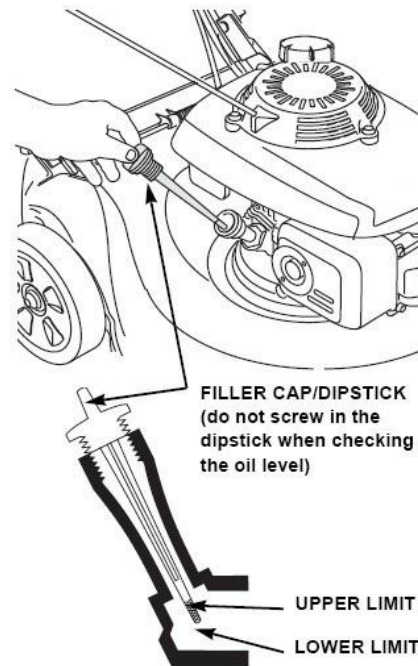

FUEL

NOTICE: Engine delivered without gasoline, refuel 1.0 liter of before starting the engine.

- Remove the filler cap
- Add fuel to the bottom of the fuel level limit in the neck of the fuel tank. Do not overfill. Wipe up spilled fuel before starting the engine.
- Tighten the fuel tank cap

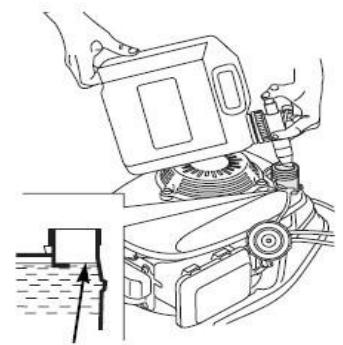

MAXIMUM FUEL LEVEL

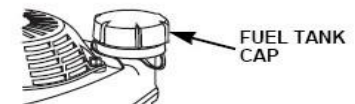

FUEL TANK
CAP

WARNING

Gasoline is extremely flammable, and gasoline vapor can explode, causing serious injury or death. Use extreme care when handling gasoline. Keep out of reach of children.



e-mail: info@valerii.com www.valerii.com
Сервиз: тел. 02/ 942 34 70 (национален)

Централен офис: София 1517

кв. "Сухата река" бул. "Ботевградско шосе" 44

тел.: 02/ 942 34 00, факс.: 02/ 945 4634

GSM 0889/ 444 991

Пловдив, с.Труд 4199

ул. "Строевско шосе" 3

тел./факс 032/ 953 666

GSM 0885/ 808 003

Варна 9000, кв. "Владиславово"

бул. "Атанас Москов" 13

тел.: 052/ 504 514

GSM 0885/ 808 004

София 2227, кв."Божурище"

бул. "Европа" 180, склад 33

тел.: 02/ 925 22 37

GSM 0889/ 334 692

Проверил: Р.Ч./14.01.2017г.



Refuel in a well-ventilated area with the engine stopped. Do not smoke or allow flames or sparks in the area where the engine is refueled or where gasoline is stored. Avoid repeated or prolonged contact with skin or breathing of vapor.

After refueling, tighten the fuel tank cap securely. If any fuel was spilled, make sure the area is dry before starting the engine.

Cutting Height Adjustment

Check the cutting height settings, and make any necessary adjustments.

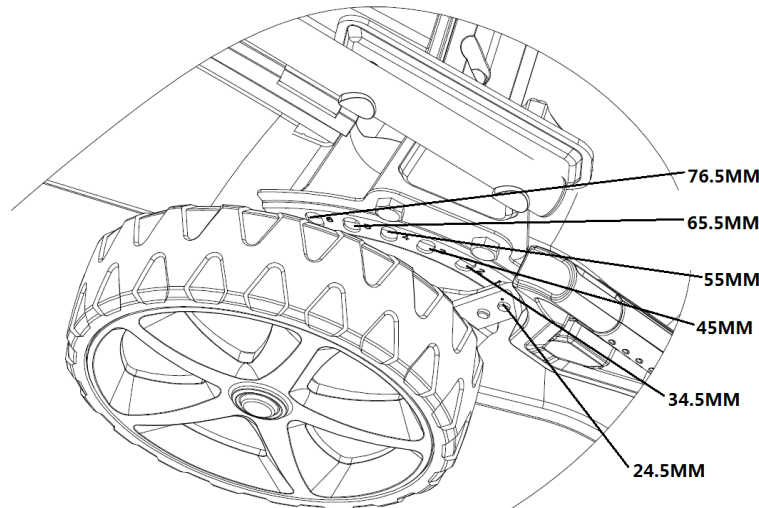

⚠ WARNING

The blade can cause serious injury. Stop the engine before adjusting cutting height.

5. Operation

Starting The Engine

● Primer

In cold condition, it's necessary to push the primer button on the air filter before pulling the starter handle.

Primer only for cool engine use

Temperature	Push time
<0°C	3~4
0°C~10°C	2~3
10°C~20°C	1~2
>20°C	1

We also should put more fuel to mix air for easy start. When you push the primer button, it will pump the fuel direct from carburetor to burning house.

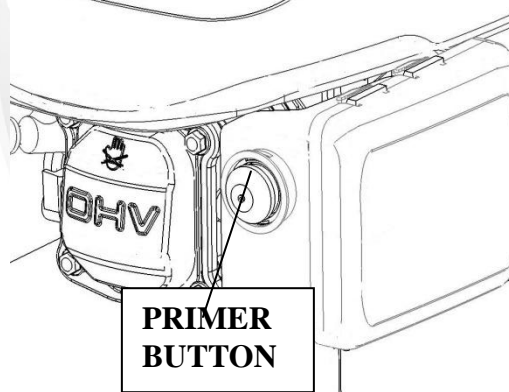

e-mail: info@valerii.com w
Сервиз: тел. 02/ 942 34 70



- Pull back on the brake lever and hold it against the handle.

BRAKE LEVER

- Release the clutch lever. This will prevent the mower from moving forward when you operate the starter.

CLUTCH LEVER

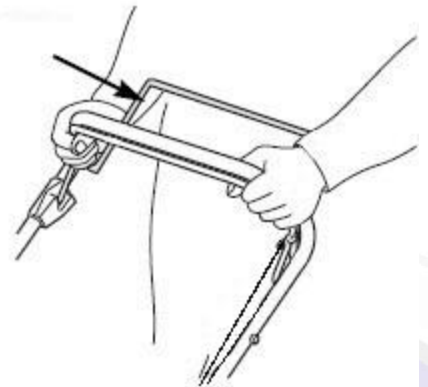

- With the starter handle in its support, take the starter handle with your right hand and pull slowly as far as to have a resistance, then pull energetically on the starter handle with starter rope through the support. (If the cold start is not sufficient enough, repeat this operation 2 or 3 times)



e-mail: info@valerii.com
Сервиз:тел

Централен офис: София 1517
кв. "Сухата река" бул. "Ботевградско шосе" 44
тел.: 02/ 942 34 00, факс.: 02/ 945 4634
GSM 0889/ 444 991

Пловдив, с.Тру
ул. "Строевско
тел./факс 032/
GSM 0885/ 808 003

GSM 0885/ 808 004

2227, кв."Божурище"
"Вропа" 180, склад 33
тел.: 02/ 925 22 37
GSM 0889/ 334 692

Проверил: Р.Ч./14.01.2017г.



Operation The Controls For Mowing

Blade is in action as soon as engine started. While the machine is working maintain the security handle in working position. The engine will stop as soon as you release the engine control bar.

Release the lever to stop the engine whenever you need to leave the mower.

- **Clutch Lever (Only for 0503GLM139H-SP)**

Push the clutch lever forward and hold it against the handlebar to propel the mower forward.

Release the clutch lever to stop the mower's forward movement.

Always release the clutch lever before starting the engine. If the clutch is engaged, the mower will move forward.

Operate the clutch lever with a quick and complete motion, so the clutch is either fully engaged or fully released. Hold the clutch lever against the handlebar during self-propelled mowing. This will help to extend the service life of the clutch mechanism.

CLUTCH LEVER

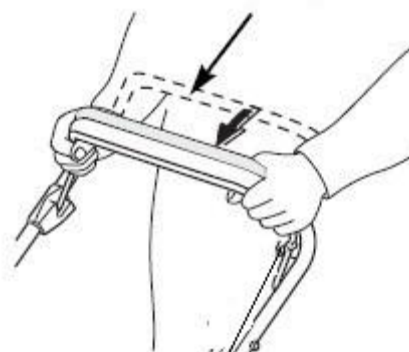

Stop Engine

- Release the clutch lever. (Only for G42S-B)

CLUTCH LEVER

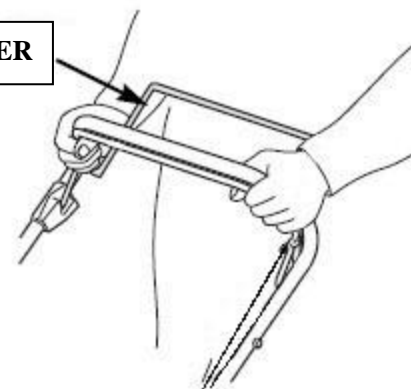

- Release the brake lever.

BLAKE LEV

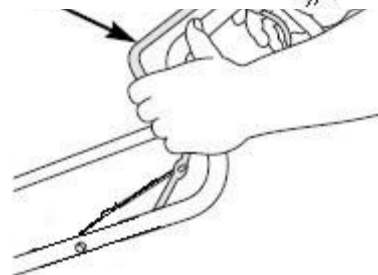

e-mail: info@valerii.com
Сервиз: тел. 02/ 942

Централен офис: София 1517
кв. "Сухата река" бул. "Ботевградско шосе" 44
тел.: 02/ 942 34 00, факс.: 02/ 945 4634
GSM 0889/ 444 991

Пловдив, с.Труд 4199
ул. "Строевско шосе" 3
тел./факс 032/ 953 666
GSM 0885/ 808 003

GSM 0885/ 808 004

я 2227, кв."Божурище"
'Европа" 180, склад 33
тел.: 02/ 925 22 37
GSM 0889/ 334 692

Проверил: Р.Ч./14.01.2017г.



⚠ WARNING

The blade will continue to rotate for a few seconds after the engine has stopped. Disconnect the spark plug cap if the lawnmower is to be left unattended.

6. Maintenance

IMPORTANT Regular, careful maintenance is essential for keeping the safety level and original performance of the machine unchanged in time.

- Keep all nuts, bolts and screws tight to be sure the equipment is in safe working condition. Regular maintenance is essential for safety and performance.
- Never store the equipment with fuel in the tank inside a building where vapour may reach a flame or a spark or a source of extreme heat.
- Allow the engine to cool before storing in an enclosed space.
- To reduce the fire hazard, keep the engine, exhaust silencer, battery compartment and fuel storage area free of grass, leaves, or excessive grease. Do not leave containers with grass cuttings in rooms.
- For reasons of safety, do not use the equipment with worn or damaged parts. Parts are to be replaced and not repaired. Use genuine spare parts (blades should always bear the symbol). Parts that are not of the same quality can damage the equipment and be dangerous for your safety.
- If the fuel tank has to be drained, this should be done outdoors and when the engine is cool.
- Wear strong work gloves when removing and reassembling the blade.
- Check the blade's balance after sharpening.
- Check the self-closing guard and grass-catcher frequently for wear and deterioration.
- Whenever the machine is to be handled, transported or tilted you must:
 - Wear strong working gloves;
 - Grasp the machine at the points that offer a safe grip, taking account of the weight and its distribution.

Blade

Inspection

- Tilt the mower to the right, so the air cleaner side is up. This will help to prevent fuel leakage and hard starting.
- Inspect the blade for damage, cracks and excessive rust or corrosion. A dull blade can be sharpened, but a blade that is excessively worn, bent, cracked, or otherwise damaged must be replaced.
- A torque wrench must always be used when installing the blade. Check that the blade bolts are tight.

Removal and installation

If you remove the blade for sharpening or replacement, you will need a torque wrench for installation. Wear heavy gloves to protect your hands.

- Remove the bolt with a socket wrench. Use a wooden block to prevent the blade from turning when removing the bolt. Then remove the blade.
- Install the blade using the blade bolt and special washers. Be sure to install the special washers with the concave side toward the blade and the convex side toward the bolt.
- Tighten the blade bolt with a torque wrench. Use a wooden block to prevent the blade from turning when



e-mail: info@valerii.com www.valerii.com
Сервиз: тел. 02/ 942 34 70 (национален)

Централен офис: София 1517
кв. "Сухата река" бул. "Ботевградско шосе" 44
тел.: 02/ 942 34 00, факс.: 02/ 945 4634
GSM 0889/ 444 991

Пловдив, с.Труд 4199
ул. "Строевско шосе" 3
тел./факс 032/ 953 666
GSM 0885/ 808 003

Варна 9000, кв. "Владиславово"
бул. "Атанас Москов" 13
тел.: 052/ 504 514
GSM 0885/ 808 004

София 2227, кв. "Божурище"
бул. "Европа" 180, склад 33
тел.: 02/ 925 22 37
GSM 0889/ 334 692



tightening the bolt.

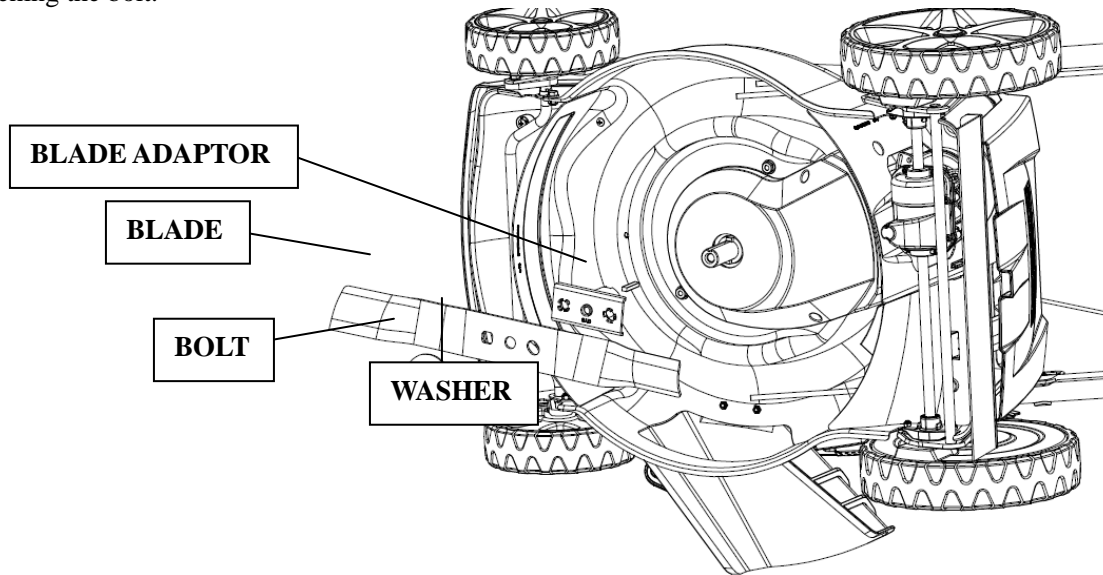

Grass Bag Cleaning And Replacement

Cleaning

Wash the bag with a garden hose, and allow it to dry completely before use; a wet bag will clog quickly.

Replacement

- Unclip the plastic edges of the bag from the frame, remove from the bag.
- Insert the frame into the bag, clip the plastic edges of the bag frame.

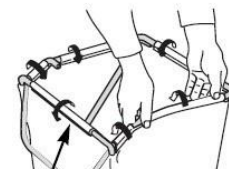
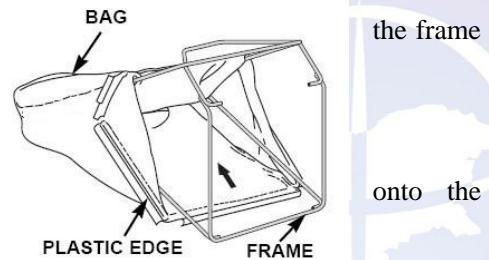

Engine Maintenance

Check Engine Oil Level

Check the engine oil level with the engine stopped and the mower.

- Remove the oil filler cap, and wipe the dipstick clean.
- Insert the dipstick into the oil filler neck, but do not screw it in.
- Check the oil level shown on the dipstick. If near the lower, fill to the upper level with the oil. Do not overfill.
- Screw in the filler cap securely.

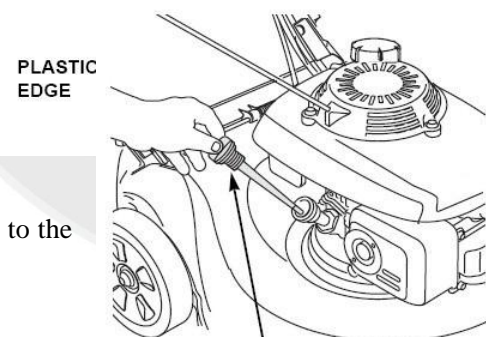

FILLER CAP/DIPSTICK (do not screw in the dipstick when checking the oil level)

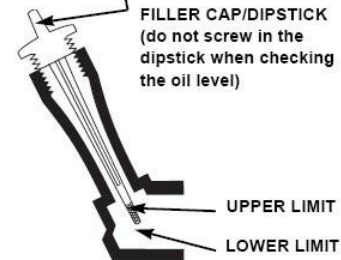

e-mail: info@valerii.com www.valerii.com
Сервиз: тел. 02/ 942 34 70 (национален)

Централен офис: София 1517
кв. "Сухата река" бул. "Ботевградско шосе" 44
тел.: 02/ 942 34 00, факс.: 02/ 945 4634
GSM 0889/ 444 991

Пловдив, с.Труд 4199
ул. "Строевско шосе" 3
тел./факс 032/ 953 666
GSM 0885/ 808 003

Варна 9000, кв. "Владис.
бул. "Атанас Мок
тел.: 052/
GSM 0885/



NOTICE: Running the engine with a low oil level will cause engine damage.

Change Engine Oil

Drain the used oil while the engine is warm. Warm oil drains quickly and completely.

- Wipe the oil filler area clean, then remove the oil filler cap/dipstick.
- Place a suitable container next to the mower to catch the used oil, then tilt the mower on its right side. The used oil will drain through the filler neck. Allow the oil to drain completely. Please dispose of used motor oil and the containers in a manner that is compatible with the environment. We suggest you take it in a sealed container to your local recycling center or service station for reclamation. Do not throw it in the trash, pour it on the ground, or pour it down a drain.
- Fill with the recommended oil. Do not overfill. Allow a couple of minutes for the oil to settle in the engine, then measure the oil level.

Air Cleaner Service

NOTICE: Operating the engine without an air cleaner, or with a damaged air cleaner, will allow dirt to enter the engine, causing rapid engine wear.

- Press down on the cover tabs and remove the cover.
- Remove the filter from the air cleaner base..
- Inspect the filter and foam element, and replace it if damaged.
- Clean the filter by tapping it several times on a hard surface to remove dirt, or blow compressed air through the air filter from the inside. Never try to brush off dirt; brushing will

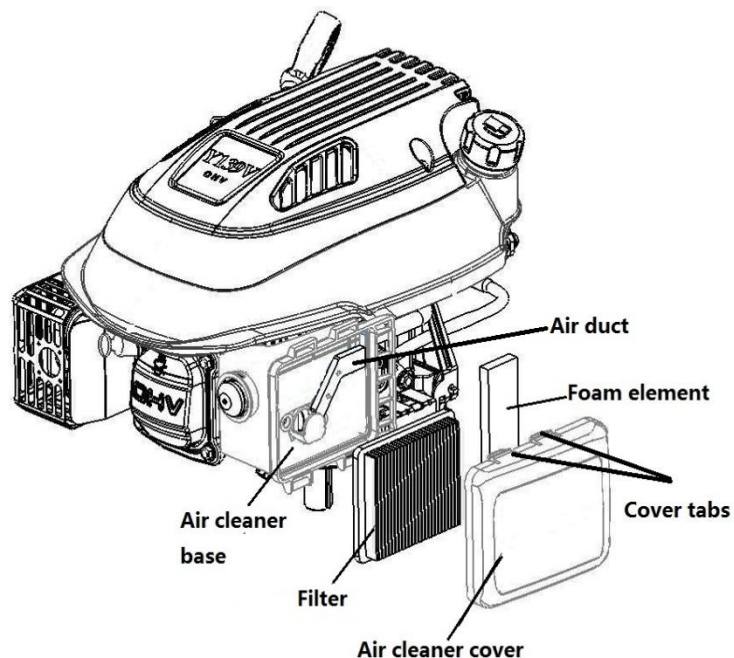



force dirt into the fibers.

- Wipe dirt from the inside of the air cleaner base and cover, using a moist rag. Be careful to prevent dirt from entering the air duct that leads to the carburetor.
- Reinstall the filter and cover.

Spark Plug Service

For good performance, the spark plug must be properly gapped and free of deposits.

- Disconnect the spark plug cap and remove any dirt from around the spark plug area.

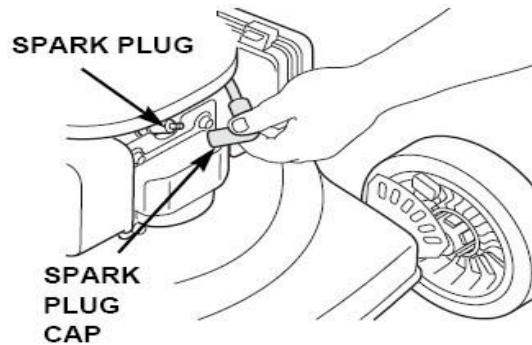

- Remove the spark plug with a spark plug wrench.

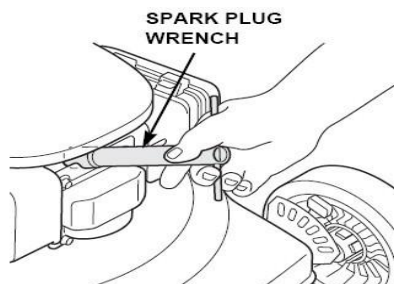

- Inspect the spark plug. Replace it if the electrodes are worn, or if the insulator is cracked or chipped.
- Measure the spark plug electrode gap with a suitable gauge. The gap should be 0.028 ~ 0.031 in (0.7 ~ 0.8mm). Correct the gap, if necessary, by carefully bending the electrode with a suitable tool.

- Install the spark plug carefully, by hand, to avoid cross-threading.
- Install the spark plug cap on the spark plug.

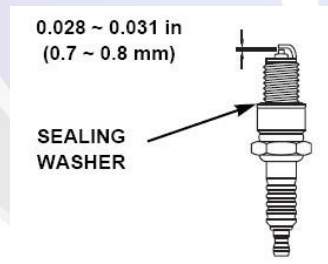

NOTICE: A loose spark plug can overheat and damage the engine. Over tightening the spark plug can damage the threads in the cylinder head.



e-mail: info@valerii.com www.valerii.com
Сервиз: тел. 02/ 942 34 70 (национален)

Централен офис: София 1517
кв. "Сухата река" бул. "Ботевградско шосе" 44
тел.: 02/ 942 34 00, факс.: 02/ 945 4634
GSM 0889/ 444 991

Пловдив, с.Труд 4199
ул. "Строевско шосе" 3
тел./факс 032/ 953 666
GSM 0885/ 808 003

Варна 9000, кв. "Владиславово"
бул. "Атанас Москов" 13
тел.: 052/ 504 514
GSM 0885/ 808 004

София 2227, кв."Божурище"
бул. "Европа" 180, склад 33
тел.: 02/ 925 22 37
GSM 0889/ 334 692



- If the brake lever were loose, you should turn the brake cable adjustment to tighten. (please see the picture)

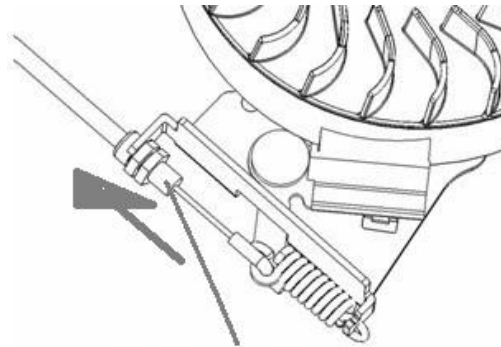

Brake lever cable adjustment

Maintenance Schedule

REGULAR PERIOD(4)	SERVICE	Before Each Use	First Month or 5 Hrs	Every 3 Months or 25 Hrs	Every 6 Months or 50 Hrs	Every Year or 100 Hrs	Every Two Years or 250 Hrs
ITEM Perform at every indicated month or operating hour interval, whichever comes first.							
Engine oil	Check	O					
	Replace		O	O(2)			
Air cleaner	Check		O				
	Replace			O			
Spark plug	Check-adjust					O	
	Replace						O
Flywheel brake pad (A types)	Check					O	
Fuel tank and filter	Clean			O			
Fuel tube	Check	Every 2 years (Replace if necessary)					
Valve clearance	Check-adjust					O	
Combustion chamber	Clean	After every 200 hours					



e-mail: info@valerii.com www.valerii.com
 Сервиз: тел. 02/ 942 34 70 (национален)

Централен офис: София 1517
 кв. "Сухата река" бул. "Ботевградско шосе" 44
 тел.: 02/ 942 34 00, факс.: 02/ 945 4634
 GSM 0889/ 444 991

Пловдив, с.Труд 4199
 ул. "Строевско шосе" 3
 тел./факс 032/ 953 666
 GSM 0885/ 808 003

Варна 9000, кв. "Владиславово"
 бул. "Атанас Москов" 13
 тел.: 052/ 504 514
 GSM 0885/ 808 004

София 2227, кв."Божурище"
 бул. "Европа" 180, склад 33
 тел.: 02/ 925 22 37
 GSM 0889/ 334 692

Проверил: Р.Ч./14.01.2017г.

**Trouble Shooting**

ENGINE WILL NOT START	Possible Cause	Correction
1. Check fuel.	Out of fuel.	Refuel
	Bad fuel; engine stored without treating or draining gasoline, of refueled with bad gasoline	Drain the fuel tank and carburetor. Refuel with fresh gasoline.
2. Remove and inspect spark plug.	Spark plug faulty, fouled, or improperly gapped.	Replace the spark plug.
	Spark plug wet with fuel (flooded engine).	Dry and reinstall spark plug.
3. Take engine to an authorized our servicing dealer, or refer to shop manual.	Fuel filter clogged, carburetor malfunction, ignition malfunction, valves stuck, etc.	Replace or repair faulty components as necessary.
4. Push the prime button	In cold condition	Push the prime button.

ENGINE LACKS POWER	Possible Cause	Correction
1. check air cleaner	Air cleaner elements clogged.	Clean or replace air cleaner elements
2. Check fuel	Bad fuel; engine stored without treating or draining gasoline, of refueled with bad gasoline.	Drain the fuel tank and carburetor. Refuel with fresh gasoline.
3. Take engine to an authorized our servicing dealer, or refer to shop manual.	Fuel filter clogged, carburetor malfunction, ignition malfunction, valves stuck, etc.	Replace or repair faulty components as necessary.

7. Storage

- The same petrol must not remain in the tank for more than one month.
- Thoroughly clean the mower and store it indoors in a dry place.
- Never store the lawnmower with fuel in the tank inside a building where can reach an open flame or spark.
- To reduce fire hazard, keep the engine, muffler, battery compartment and fuel storage area free of grass, leaves or excessive grease.
- If the fuel tank has to be drained, this should be done outdoors.
- Be careful during adjustment of the machine to prevent entrapment of the fingers between moving blade and fixed parts of the machine.
- Allow the product to cool for at least 30 minutes before storing.

Technical data:**Engine displacement - 99 cc****Engine max. power - 2.0 kW**

e-mail: info@valerii.com www.valerii.com
 Сервиз: тел. 02/ 942 34 70 (национален)

Централен офис: София 1517

кв. "Сухата река" бул. "Ботевградско шосе" 44

тел.: 02/ 942 34 00, факс.: 02/ 945 4634

GSM 0889/ 444 991

Пловдив, с.Труд 4199

ул. "Строевско шосе" 3

тел./факс 032/ 953 666

GSM 0885/ 808 003

Варна 9000, кв. "Владиславово"

бул. "Атанас Москов" 13

тел.: 052/ 504 514

GSM 0885/ 808 004

София 2227, кв. "Божурище"

бул. "Европа" 180, склад 33

тел.: 02/ 925 22 37

GSM 0889/ 334 692



ВАЛЕРИЙ С&М ГРУП АД

ИНСТРУМЕНТИТЕ В БЪЛГАРИЯ

Engine speed - 2800 min⁻¹
Cutting Width - 420 mm
Cutting height range - 25-75 mm
Grass bag capacity - 45 L
Fuel tank capacity - 0,8 L
Sound power level - 96 dB (A)
Weight - 25 kg



e-mail: info@valerii.com www.valerii.com
Сервиз: тел. 02/ 942 34 70 (национален)

Централен офис: София 1517

кв. "Сухата река" бул. "Ботевградско шосе" 44

тел.: 02/ 942 34 00, факс.: 02/ 945 4634

GSM 0889/ 444 991

Пловдив, с.Труд 4199

ул. "Строевско шосе" 3

тел./факс 032/ 953 666

GSM 0885/ 808 003

Варна 9000, кв. "Владиславово"

бул. "Атанас Москов" 13

тел.: 052/ 504 514

GSM 0885/ 808 004

София 2227, кв."Божурище"

бул. "Европа" 180, склад 33

тел.: 02/ 925 22 37

GSM 0889/ 334 692

Проверил: Р.Ч./14.01.2017г.

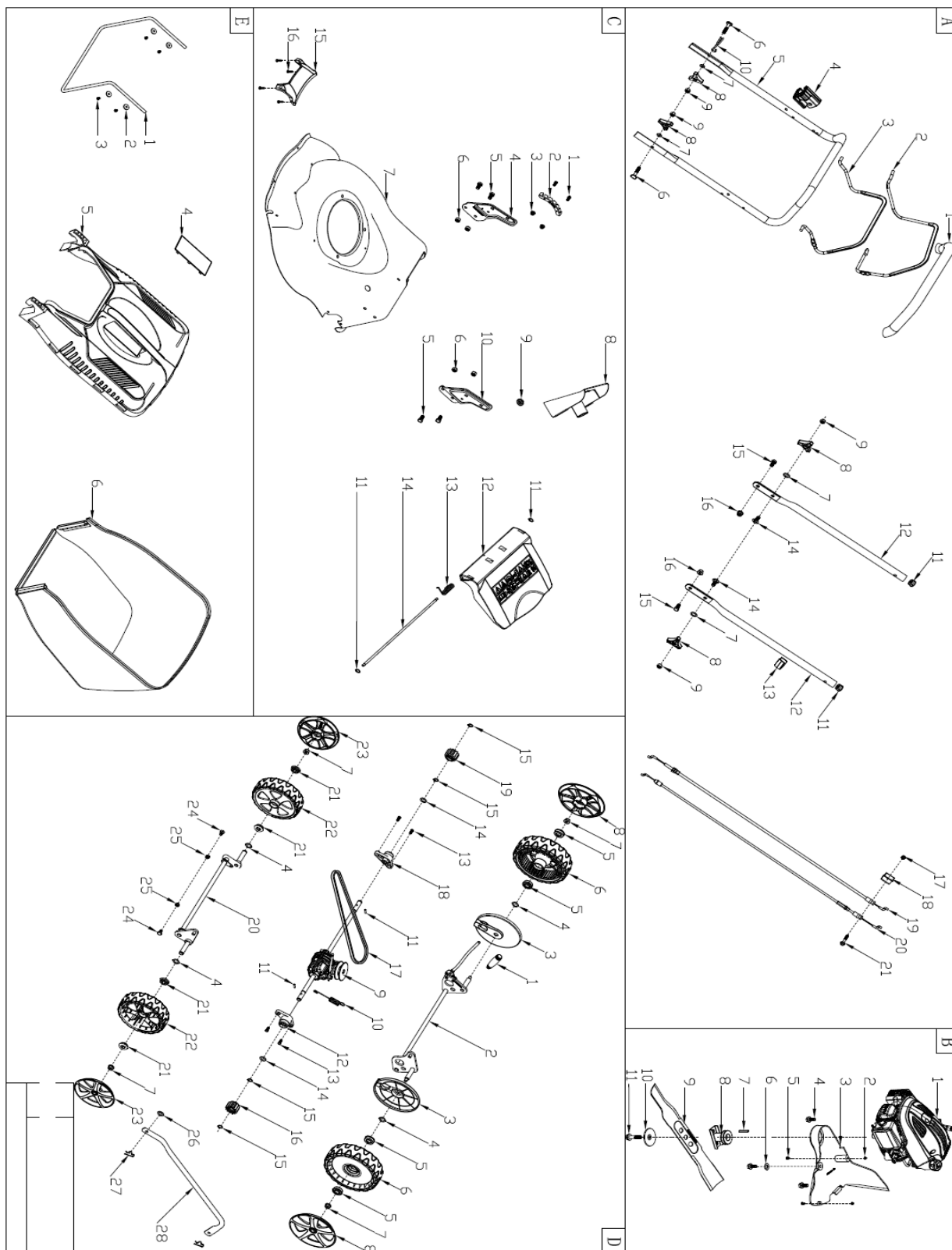

e-mail: info@valerii.com www.valerii.com
 Сервиз: тел. 02/ 942 34 70 (национален)

Централен офис: София 1517
 кв. "Сухата река" бул. "Ботевградско шосе" 44
 тел.: 02/ 942 34 00, факс.: 02/ 945 4634
 GSM 0889/ 444 991

Пловдив, с.Труд 4199
 ул. "Строевско шосе" 3
 тел./факс 032/ 953 666
 GSM 0885/ 808 003

Варна 9000, кв. "Владиславово"
 бул. "Атанас Москов" 13
 тел.: 052/ 504 514
 GSM 0885/ 808 004

София 2227, кв. "Божурище"
 бул. "Европа" 180, склад 33
 тел.: 02/ 925 22 37
 GSM 0889/ 334 692

**0503GLM139H-SP**

Pos.no.	Part no.	Description	Qty
A	Part A		
A-1	G2320000000	Foam Pipe	1
A-2	G3376000001	Clutch Lever	1
A-3	G3353000056	Brake Lever	1
A-4	G3XW0000000	Limiting Stopper	1
A-5	G333F000001	Upper Handle	1
A-6	B1088W08050	Bolt	2
A-7	B5019W00000	Flat Washer	4
A-8	G33C1100011	Knob	4
A-9	B2020W00000	Nut	4
A-10	G23K0000000	Rope Guide	1
A-11	G23J0000000	Handle Plug	2
A-12	G23B0000001	Lower Handle	2
A-13	G33H0000000	Cable Support	1
A-14	B1010W08025	Bolt	2
A-15	B1036W08015	Bolt	2
A-16	B2009W00000	Nut	2
A-17	B2011W00000	Nut	1
A-18	G339X300000	Cable Fixing Clamp	1
A-19	G239XX00500	Brake Cable	1
A-20	G339XYA0000	Clutch Cable	1
A-21	B1066B06032	Bolt	1
B	Part B		
B-1	Y1300000010	Engine	1
B-2	G22K0000000	Screw Cap	2
B-3	G2230000000	Belt Cover	1
B-4	B1077W08025	Bolt	3
B-5	B3022W00000	Screw	2
B-6	B5029W00000	Flat Washer	1
B-7	BE001W00000	Flat Key	1
B-8	G34AWY00000	Blade adapter	1
B-9	G2510000000	17" Blade	1
B-10	G3520000000	Blade Washer	1
B-11	B1001B00032	Blade Bolt	1
C	Part C		
C-1	B1057W06010	Bolt	2



e-mail: info@valerii.com www.valerii.com
 Сервиз: тел. 02/ 942 34 70 (национален)

Централен офис: София 1517

кв. "Сухата река" бул. "Ботевградско шосе" 44

тел.: 02/ 942 34 00, факс.: 02/ 945 4634

GSM 0889/ 444 991

Пловдив, с.Труд 4199

ул. "Строевско шосе" 3

тел./факс 032/ 953 666

GSM 0885/ 808 003

Варна 9000, кв. "Владиславово"

бул. "Атанас Москов" 13

тел.: 052/ 504 514

GSM 0885/ 808 004

София 2227, кв. "Божурище"

бул. "Европа" 180, склад 33

тел.: 02/ 925 22 37

GSM 0889/ 334 692

Проверил: Р.Ч./14.01.2017г.



C-2	G24BC000000	Height Adjustment Plate	1
C-3	B2008W00000	Nut	2
C-4	G22C0000000	Right Bracket	1
C-5	B1036W08015	Bolt	4
C-6	B2009W00000	Nut	4
C-7	G22111X0001	Deck	1
C-8	G26L0000000	Mulching Plug	1
C-9	G32E0000000	Cable Sleeve	1
C-10	G22B0000000	Left Bracket	1
C-11	B9011B00000	Lock Ring	2
C-12	G26A0000010	Rear Cover	1
C-13	G26H0000000	Rear Cover Spring	1
C-14	G26D0000000	Rear Cover Shaft	1
D	Part D		
D-1	G2440000019	Height Adjustment Handle	1
D-2	G2490000100	Rear Wheel Shaft Assy	1
D-3	G24AA000000	Inner Wheel Cover	2
D-4	B6009B00000	Spring Washer	4
D-5	B0019W00000	Ball Bearing	4
D-6	G24G0000000	7" Wheel	2
D-7	B2017W00000	Nut	2
D-8	G24R2000019	7" Wheel Cover	2
D-9	G24APY00000	Gearbox	1
D-10	G24AJ000002	Spring	1
D-11	G34AN000000	Pin	2
D-12	G24DV000000	Shaft Sleeve	1
D-13	B1053W05012	Bolt	4
D-14	B5031W00000	Flat Washer	2
D-15	BP006B00000	Lock Ring	4
D-16	G34AG000000	Left Gear	1
D-17	BA00EB00000	Belt Li620	1
D-18	G24D1V00000	Shaft Sleeve	1
D-19	G34AH000000	Right Gear	1
D-20	G245X000000	Front Wheel Shaft	1
D-21	G24BG000000	Precursor axle	4
D-22	G24E0000000	6" Wheel	2
D-23	G24P0000019	6" Outer Wheel Cover	2
D-24	B1057W06010	Bolt	2
D-25	B2008W00000	Nut	2
D-26	B5019W00000	Flat Washer	1
D-27	BB004W00000	Split Pin	2



e-mail: info@valerii.com www.valerii.com
 Сервиз: тел. 02/ 942 34 70 (национален)

Централен офис: София 1517
 кв. "Сухата река" бул. "Ботевградско шосе" 44
 тел.: 02/ 942 34 00, факс.: 02/ 945 4634
 GSM 0889/ 444 991

Пловдив, с.Труд 4199
 ул. "Строевско шосе" 3
 тел./факс 032/ 953 666
 GSM 0885/ 808 003

Варна 9000, кв. "Владиславово"
 бул. "Атанас Москов" 13
 тел.: 052/ 504 514
 GSM 0885/ 808 004

София 2227, кв. "Божурище"
 бул. "Европа" 180, склад 33
 тел.: 02/ 925 22 37
 GSM 0889/ 334 692



D-28	G2410000000	Height Adjustment Connecting Rod	1
E	Part E		
E-1	G2641200000	Metal Bracket	1
E-2	B5032W000000	Flat Washer	4
E-3	B3033W000000	Screw	4
E-4	G2661120010	Cover Plate	1
E-5	G2641110010	Plastic Cover	1
E-6	G1653100000	Fabric Bag	1



e-mail: info@valerii.com www.valerii.com
Сервиз: тел. 02/ 942 34 70 (национален)

Централен офис: София 1517

кв. "Сухата река" бул. "Ботевградско шосе" 44

тел.: 02/ 942 34 00, факс.: 02/ 945 4634

GSM 0889/ 444 991

Пловдив, с.Труд 4199

ул. "Строевско шосе" 3

тел./факс 032/ 953 666

GSM 0885/ 808 003

Варна 9000, кв. "Владиславово"

бул. "Атанас Москов" 13

тел.: 052/ 504 514

GSM 0885/ 808 004

София 2227, кв."Божурище"

бул. "Европа" 180, склад 33

тел.: 02/ 925 22 37

GSM 0889/ 334 692

Проверил: Р.Ч./14.01.2017г.



ВАЛЕРИЙ С&М ГРУПАД

ИНСТРУМЕНТИТЕ В БЪЛГАРИЯ

MAȘINĂ DE TUNS IARBĂ PREMIUM-HD INSTRUCȚIUNI DE UTILIZARE ORIGINALE

MODEL : 0503GLM139H-SP



ATENȚIE: Înainte de a utiliza echipamentul, citiți și respectați toate Regulile și Instrucțiunile de siguranță.



e-mail: info@valerii.com www.valerii.com
Сервиз: тел. 02/ 942 34 70 (национален)

Централен офис: София 1517
кв. "Сухата река" бул. "Ботевградско шосе" 44
тел.: 02/ 942 34 00, факс.: 02/ 945 4634
GSM 0889/ 444 991

Пловдив, с.Труд 4199
ул. "Строевско шосе" 3
тел./факс 032/ 953 666
GSM 0885/ 808 003

Варна 9000, кв. "Владиславово"
бул. "Атанас Москов" 13
тел.: 052/ 504 514
GSM 0885/ 808 004

София 2227, кв."Божурище"
бул. "Европа" 180, склад 33
тел.: 02/ 925 22 37
GSM 0889/ 334 692

Проверил: Р.Ч./14.01.2017г.



Вă мулțумим că аți ales mașina noastră de tuns iarbă pe benzină.

Pentru a vă asigura că veți obține rezultate optime cu mașina dvs. de tuns iarbă pe benzină, vă rugăm să citiți cu atenție toate instrucțiunile de siguranță și instrucțiunile de utilizare înainte de a utiliza acest produs.

LISTA CUPRINSULUI

- 1. Instrucțiuni de siguranță.....**
- 2. Asamblare.....**
- 3. Înainte de punere în aplicare.....**
- 4. Punere în aplicare.....**
- 5. Întreținere.....**
- 6. Depozitare.....**



e-mail: info@valerii.com www.valerii.com
Сервиз: тел. 02/ 942 34 70 (национален)

Централен офис: София 1517

кв. "Сухата река" бул. "Ботевградско шосе" 44

тел.: 02/ 942 34 00, факс.: 02/ 945 4634

GSM 0889/ 444 991

Пловдив, с.Труд 4199

ул. "Строевско шосе" 3

тел./факс 032/ 953 666

GSM 0885/ 808 003

Варна 9000, кв. "Владиславово"

бул. "Атанас Москов" 13

тел.: 052/ 504 514

GSM 0885/ 808 004

София 2227, кв."Божурище"

бул. "Европа" 180, склад 33

тел.: 02/ 925 22 37

GSM 0889/ 334 692



1. Instrucțiuni de siguranță

Siguranța dvs. și cea a altora sunt foarte importante. Noi am furnizat instrucțiuni importante de siguranță în acest manual și pe mașina de tuns iarbă. Această informație vă semnalează pericole potențiale care ar putea provoca rănirea dvs. sau a altor persoane. Vă rugăm să citiți cu atenție aceste instrucțiuni.

Desigur, nu este posibil să vă avertizăm de toate riscurile legate cu operarea și întreținerea mașinii de tuns iarbă. Trebuie să utilizați aprecierea dvs. proprie.

Veți găsi informații importante privind siguranța în diferite forme:

Note de siguranță – pe mașina de tuns iarbă.

Instrucțiuni – Cum să folosiți această mașina de tuns iarbă în mod corespunzător și în condiții de siguranță.



Important: Citiți instrucțiunile de utilizare înainte de a utiliza mașina.



Pericol de obiecte aruncate.

Păstrați persoanele din jur la o distanță sigură în timp ce lucrați.

Avertisment: Scoateți firul bujiei din bujie și citiți instrucțiunile înainte

de a efectua lucrări de reparații sau întreținere.



Pericol de tăiere.

Lame în mișcare. Nu așezați mâinile sau picioarele în apropierea sau dedesubtul plăcii de tăiere în mișcare.



Instrucțiuni de siguranță – precedate de simbolul de semnalizare de pericol  și unul dintre cele trei cuvinte de semnalizare: „PERICOL”, „AVERTISMENT” sau „ATENȚIE”.

PERICOL Puteți fi uciși sau să suferiți grav dacă nu urmați instrucțiunile.

AVERTISMENT Veți fi uciși sau veți suferi grav dacă nu respectați instrucțiunile.

ATENȚIE Puteți să suferiți dacă nu respectați instrucțiunile.

Fiecare frază vă descrie care este pericolul, ce se poate întâmpla și ce puteți face pentru a evita sau a reduce rănirea.

Condiții de utilizare principale.

- Această mașină este proiectată pentru tăierea ierbii naturale. Nu folosiți niciodată mașina de tuns iarbă pentru alte scopuri. Utilizarea pentru alte activități poate pune în pericol siguranța dvs. și mașina de tuns iarbă poate fi deteriorată.
- Persoanele sub 16 ani și persoanele care nu sunt familiarizați cu instrucțiunile de utilizare nu trebuie să folosească mașina de tuns iarbă.
- Operatorul este responsabil pentru siguranța altor persoane care se află în zona de lucru. Păstrați copiii și animalele la o distanță sigură în timp ce utilizați mașina de tuns iarbă.
- Înainte de cosit, eliminați obiecte străine de pe gazon care pot fi prinse și scoase din mașină. Fiți cu ochii în patru pentru elementele care lipsesc.

Instrucțiuni de utilizare

- Asigurați-vă că toate piulițele, bolțurile și șuruburile sunt strânse corespunzător.
- Înainte de cosit, așezați coșul de colectare a ierbii în loc.
- Înainte de cosit, asigurați-vă că lama și șurubul care fixează lama sunt strânse ferm. Atunci când muchiile de tăiere necesită ascuțire, acest lucru trebuie să fie făcut pe ambele părți pentru a evita dezechilibrele.



e-mail: info@valerii.com www.valerii.com
Сервиз: тел. 02/ 942 34 70 (национален)

Централен офис: София 1517

кв. "Сухата река" бул. "Ботевградско шосе" 44

тел.: 02/ 942 34 00, факс.: 02/ 945 4634

GSM 0889/ 444 991

Пловдив, с.Труд 4199

ул. "Строевско шосе" 3

тел./факс 032/ 953 666

GSM 0885/ 808 003

Варна 9000, кв. "Владиславово"

бул. "Атанас Москов" 13

тел.: 052/ 504 514

GSM 0885/ 808 004

София 2227, кв. "Божурище"

бул. "Европа" 180, склад 33

тел.: 02/ 925 22 37

GSM 0889/ 334 692

Проверил: Р.Ч./14.01.2017г.



Дacă lama este deteriorată, aceasta trebuie înlocuită.

- În timp ce cosiți purtați mereu pantaloni lungi și pantofi stabili.
- Nu porniți motorul într-o încăpere închisă și/sau slab ventilată, deoarece gazele emise de motor conțin monoxid de carbon care este periculos pentru sănătatea dvs.
- Lucrați numai atunci când există suficientă lumină.
- Nu utilizați mașina de tuns iarbă atunci când plouă sau când iarba este udă.
- Trebuie să luați anumite măsuri de precauție în timp ce cosiți pe pante sau suprafețe inegale. Cosiți transversal pe direcția pantei, niciodată în sus sau în jos.
- Opriți motorul dacă trebuie să lăsați mașina de tuns iarbă nesupravegheată, mutați-o sau înclinați mașina.
- Nu ridicați niciodată partea din spate a mașinii de tuns iarbă în timp ce porniți motorul. Niciodată nu puneți mâinile sau picioarele sub corp sau lângă orificiul de evacuare a ierbii, în timp ce motorul este pornit.
- Nu schimbați niciodată viteza nominală a motorului.
- În cazul mașinilor de tuns iarbă autopropulsate, deconectați sistemul de mers înainte, înainte de a porni motorul.
- Nu ridicați niciodată sau transportați mașina de tuns iarbă în timp ce motorul este pornit.
- Opriți motorul și scoateți capacul bujiei în următoarele cazuri:
 - Înainte de a lucra sub carcasă sau orificiul spate de evacuare a ierbii.
 - Înainte de începerea lucrărilor de întreținere, reparații sau inspecții.
 - Înainte de transportare, ridicare sau depozitare a mașinii de tuns iarbă.
 - Dacă ridicați singuri mașina de tuns iarbă sau modificați înălțimea de tăiere.
 - Pentru a scoate și a goli sacul de colectare a ierbii.
 - După ce ați lovit un obiect străin, opriți motorul și verificați cu atenție mașina de tuns iarbă pentru a vedea dacă aceasta este deteriorată. Purtați mașina de tuns iarbă la un centru de service autorizat pentru reparații, dacă este necesar.

AVERTISMENT După oprirea motorului, lama continuă să se miște timp de câteva secunde.

- În cazul în care mașina de tuns iarbă vibrează în mod atipic, căutați motivul pentru acest lucru și o purtați la un centru de service autorizat.
- Pentru utilizarea în condiții de siguranță a mașinii de tuns iarbă, verificați periodic dacă bolțurile, piulițele și șuruburile sunt strânse corespunzător.
- **BENZINA ESTE FOARTE INFLAMABILĂ**
 - Depozitați benzină într-un recipient special conceput pentru acest scop.
 - Umpleți rezervorul cu combustibil. Faceți acest lucru în afara. Nu fumați. Nu utilizați un telefon mobil.
 - Umpleți benzină și ulei înainte de pornirea motorului. Nu deschideți niciodată capacul rezervorului de combustibil în timp ce motorul este pornit sau încă cald.
 - Nu porniți motorul în cazul în care combustibilul este scurs în jur. Mutați mașina de tuns iarbă din zona cu combustibil vărsat și evitați orice contact cu sursa de căldură până când benzina vărsată nu se va evapora complet.
 - Înșurubați capacul rezervorului de combustibil și închideți ferm capacul recipientului metalic al benzinei.



e-mail: info@valerii.com www.valerii.com
Сервиз: тел. 02/ 942 34 70 (национален)

Централен офис: София 1517

кв. "Сухата река" бул. "Ботевградско шосе" 44

тел.: 02/ 942 34 00, факс.: 02/ 945 4634

GSM 0889/ 444 991

Пловдив, с.Труд 4199

ул. "Строевско шосе" 3

тел./факс 032/ 953 666

GSM 0885/ 808 003

Варна 9000, кв. "Владиславово"

бул. "Атанас Москов" 13

тел.: 052/ 504 514

GSM 0885/ 808 004

София 2227, кв."Божурище"

бул. "Европа" 180, склад 33

тел.: 02/ 925 22 37

GSM 0889/ 334 692

Проверил: Р.Ч./14.01.2017г.



2. Асамбларе

Деспачетаре

Скоатеți маșина де тунс иарбă дин cutie și инспектаți cu atenție piesele suplimentare nefixate.

Асамблареа мăнерулуй și реглареа ънăлțимии

Пунеți мăнерулуй пе партеа екстериорă и стрăнегетї пиеसे ку целе патру șурубури и мăнереле ротунжите. Пунеți starterулуй реверсив пе партеа дрептă а мăнерулуй и фиксираți каблулу ку ун инел де пластик.

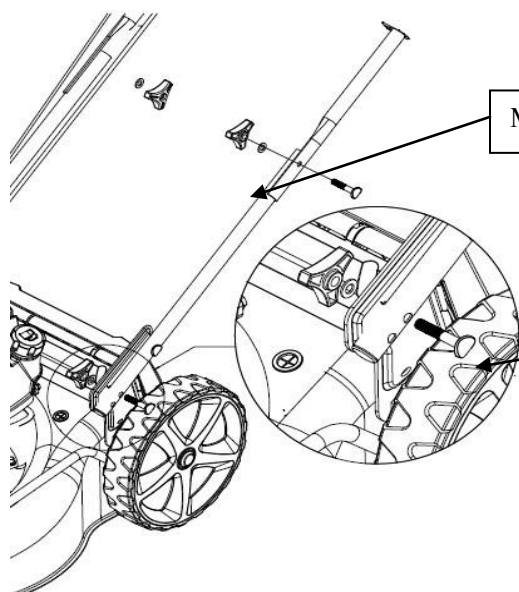

Интродуцетї șирулу мăнерулуй starterулуй реверсив ън гхидажулу де ънтреținере ал фрăнгхией.

MÂNER ROTUNJIT

ȘURUB

мăнереле ротунжите.

Десчидереа "H" фиксира мăнерулуй ънтр-о позиție маи ънлтъ и десчидереа "L" фиксира мăнерулуй ънтр-о позиție ънфериорă.

Њн cazul ън care дорїтї сă реглаți ънăлțимеа мăнерулуй, пунеți аlege уна динтре целе доуă десчидери "L" sau "H" дин партеа супериорă а мăнерулуй, фиксира-л ку șурубуриле и



e-mail: info@valerii.com www.valerii.com
Сервиз: тел. 02/ 942 34 70 (национален)

Централен офис: София 1517
кв. "Сухата река" бул. "Ботевградско шосе" 44
тел.: 02/ 942 34 00, факс.: 02/ 945 4634
GSM 0889/ 444 991

Пловдив, с.Труд 4199
ул. "Строевско шосе" 3
тел./факс 032/ 953 666
GSM 0885/ 808 003

Варна 9000, кв. "Владиславово"
бул. "Атанас Москов" 13
тел.: 052/ 504 514
GSM 0885/ 808 004

София 2227, кв. "Божурище"
бул. "Европа" 180, склад 33
тел.: 02/ 925 22 37
GSM 0889/ 334 692

Проверил: Р.Ч./14.01.2017г.

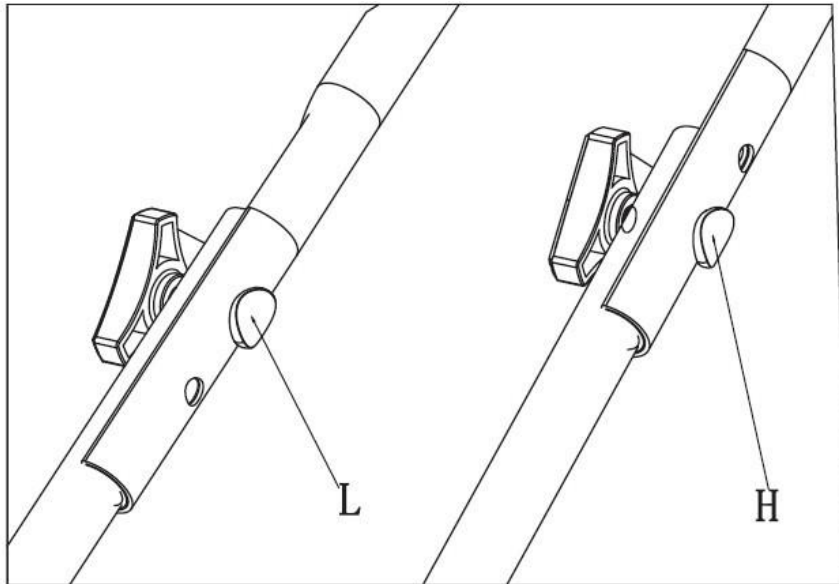

Reglarea cablului de frână

Пунеți ghidajul cablului în orificiul din maneta de frână și maneta ambreiajului. (А се ведеа сăгеата indicatoаре)

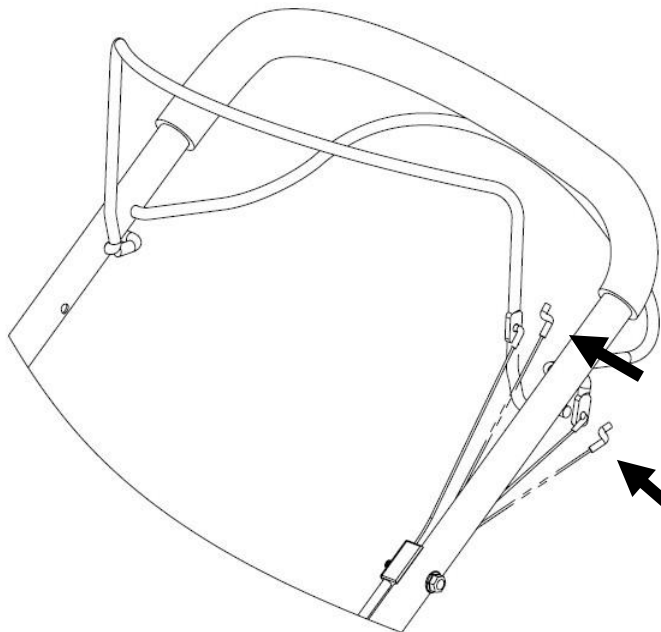

www.valerii.com

Montarea sacului de colectare a ierbii

- Glisați rama sacului pentru iarbă și puneți scoabele după cum este indicat.



e-mail: info@valerii.com www.valerii.com
Сервиз: тел. 02/ 942 34 70 (национален)

Централен офис: София 1517

кв. "Сухата река" бул. "Ботевградско шосе" 44

тел.: 02/ 942 34 00, факс.: 02/ 945 4634

GSM 0889/ 444 991

Пловдив, с.Труд 4199

ул. "Строевско шосе" 3

тел./факс 032/ 953 666

GSM 0885/ 808 003

Варна 9000, кв. "Владиславово"

бул. "Атанас Москов" 13

тел.: 052/ 504 514

GSM 0885/ 808 004

София 2227, кв. "Божурище"

бул. "Европа" 180, склад 33

тел.: 02/ 925 22 37

GSM 0889/ 334 692

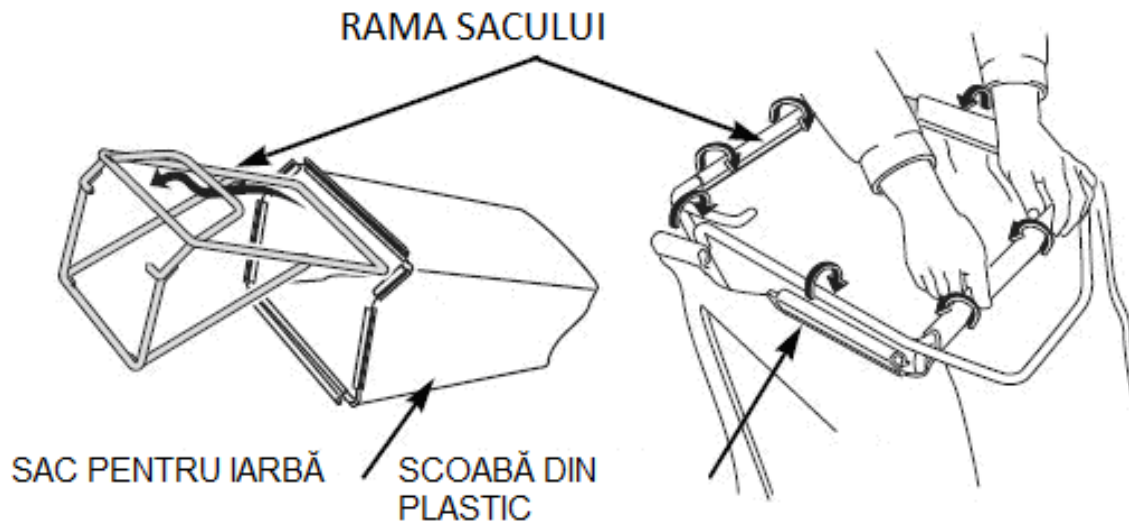

- Ridicați siguranța spate din orificiul de evacuare, îndepărtați dispozitivul de mulcire și puneți sacul de colectare a ierbii.

MÂNERUL SACULUI PENTRU IARBĂ

SIGURANȚA ORIFICIULUI DE EVACUARE

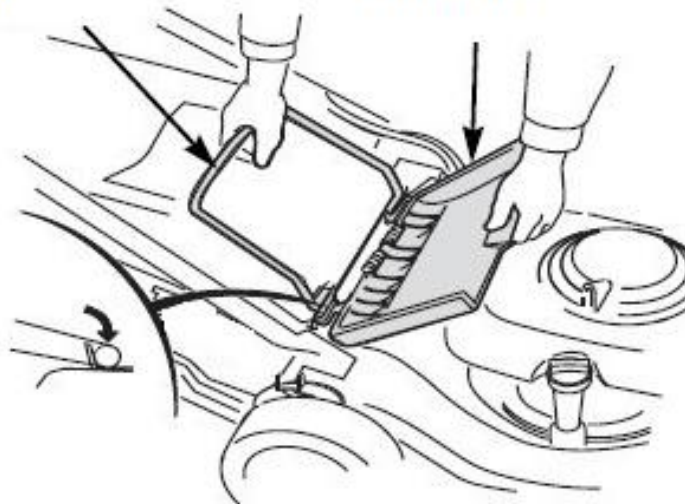

Dispozitiv de mulcire

Dispozitivul de mulcire ajută la formarea unei curbe în camera mașinii de tuns iarbă pentru o mulcire mai eficientă. Instalați și scoateți dispozitivul de mulcire prin ridicarea siguranței spate a orificiului de evacuare. Dispozitivul de mulcire se potrivește doar unidirecțional. Îndepărtați dispozitivul atunci când utilizați sacul pentru iarbă.



e-mail: info@valerii.com www.valerii.com
 Сервиз: тел. 02/ 942 34 70 (национален)

Централен офис: София 1517
 кв. "Сухата река" бул. "Ботевградско шосе" 44
 тел.: 02/ 942 34 00, факс.: 02/ 945 4634
 GSM 0889/ 444 991

Пловдив, с.Труд 4199
 ул. "Строевско шосе" 3
 тел./факс 032/ 953 666
 GSM 0885/ 808 003

Варна 9000, кв. "Владиславово"
 бул. "Атанас Москов" 13
 тел.: 052/ 504 514
 GSM 0885/ 808 004

София 2227, кв."Божурище"
 бул. "Европа" 180, склад 33
 тел.: 02/ 925 22 37
 GSM 0889/ 334 692



SIGURANȚA SPATE A ORIFICIULUI DE EVACUARE

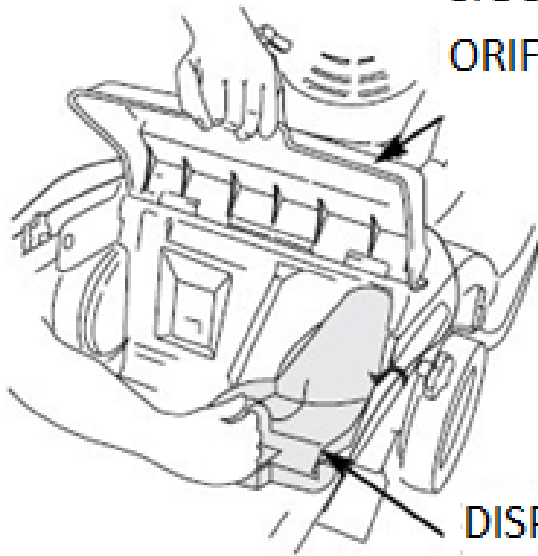

DISPOZITIV DE MULCIRE

3. Înainte de punerea în aplicare

Ulei de motor

Mașina de tuns iarbă este livrată fără ulei de motor.

Toate motoarele sunt testate în fabrică înainte de ambalare. Uleiul în plus se îndepărtează înainte de încărcare; cu toate acestea, rămâne o cantitate mică în motor. Cantitatea de ulei rămasă în motor variază.

Adăugați o cantitate suficientă de ulei pentru a fi nivelul uleiului între valorile limite superioare și inferioare marcate pe tija de măsurare a nivelului uleiului așa cum este indicat.



e-mail: info@valerii.com www.valerii.com
Сервиз: тел. 02/ 942 34 70 (национален)

Централен офис: София 1517

кв. "Сухата река" бул. "Ботевградско шосе" 44

тел.: 02/ 942 34 00, факс.: 02/ 945 4634

GSM 0889/ 444 991

Пловдив, с.Труд 4199

ул. "Строевско шосе" 3

тел./факс 032/ 953 666

GSM 0885/ 808 003

Варна 9000, кв. "Владиславово"

бул. "Атанас Москов" 13

тел.: 052/ 504 514

GSM 0885/ 808 004

София 2227, кв."Божурище"

бул. "Европа" 180, склад 33

тел.: 02/ 925 22 37

GSM 0889/ 334 692

Проверил: Р.Ч./14.01.2017г.

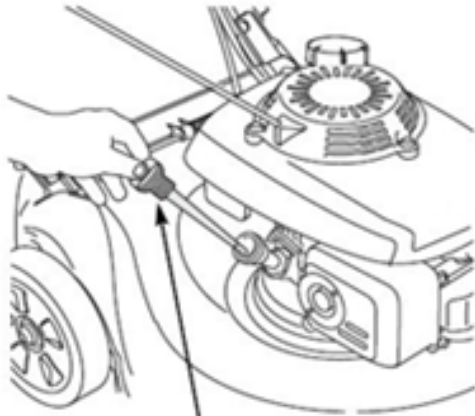

CAPACUL MANȘONULUI DE INCARCARE / TIJA DE MĂSURARE A NIVELULUI ULEIULUI
(nu înșurubați tija de măsurare a nivelului uleiului atunci când îl măsurați)

VALOARE LIMITA SUPERIOARĂ

VALOARE LIMITA INFERIOARĂ

COMBUSTIBIL

NOTĂ: Motorul este livrat fără benzină. Turnați 1,0 litri de combustibil înainte de pornirea motorului.

- Scoateți capacul orificiului de umplere a combustibilului.
- Adăugați combustibil până la limita inferioară de nivelul benzinei marcată pe gâtul rezervorului. Nu supraîncărcați. Ștergeți combustibilul scurs înainte de pornirea motorului.
- Înșurubați capacul rezervorului de combustibil.



NIVELUL MAXIM DE COMBUSTIBIL

AVERTISMENT Benzina este extrem de inflamabilă, iar vaporii de benzină pot exploda, provocând răni grave sau



CAPACUL REZERVORULUI DE COMBUSTIBIL



e-mail: info@valerii.com www.valerii.com
Сервиз: тел. 02/ 942 34 70 (национален)

Централен офис: София 1517
кв. "Сухата река" бул. "Ботевградско шосе" 44
тел.: 02/ 942 34 00, факс.: 02/ 945 4634
GSM 0889/ 444 991

Пловдив, с.Труд 4199
ул. "Строевско шосе" 3
тел./факс 032/ 953 666
GSM 0885/ 808 003

Варна 9000, кв. "Владиславово"
бул. "Атанас Москов" 13
тел.: 052/ 504 514
GSM 0885/ 808 004

София 2227, кв."Божурище"
бул. "Европа" 180, склад 33
тел.: 02/ 925 22 37
GSM 0889/ 334 692



deces. Fiți extrem de atenți atunci când manipulați cu benzină. Depozitați în locuri departe de îndemâna copiilor.

Umpleți combustibil într-o zonă bine ventilată, până când motorul este oprit. Nu fumați. Nu permiteți flăcări sau scântei în zona în care se umple combustibilul sau în cazul în care acesta este stocat. Evitați contactul prelungit sau repetat cu pielea sau inhalarea vaporilor.

După turnarea de combustibil înșurubați strâns capacul rezervorului. Înainte de pornirea motorului, dacă este vărsat combustibil, asigurați-vă că zona este uscată.

Ajustarea înălțimii de tăiere

Verificați setările înălțimii de tăiere și faceți toate ajustările necesare.

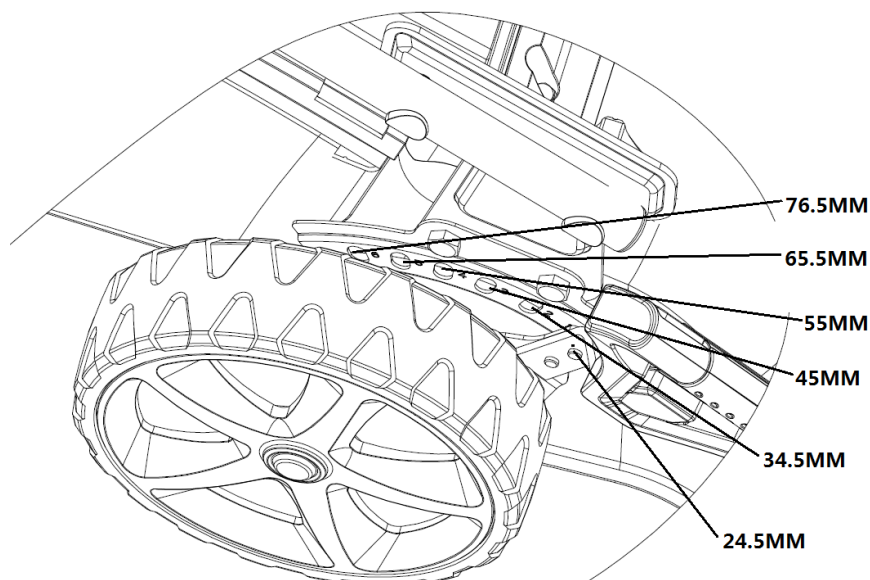

AVERTISMENT Lama poate cauza vătămări grave. Opriți motorul înainte de reglarea înălțimii de tuns iarbă.

4. Punere în aplicare

Pornirea motorului

● Buton de pornire

Pe vreme rece, trebuie să apăsați butonul de pornire al filtrului de aer înainte de a trage mânerul starterului.

**BUTON DE
PORNIRE
RUTTON**

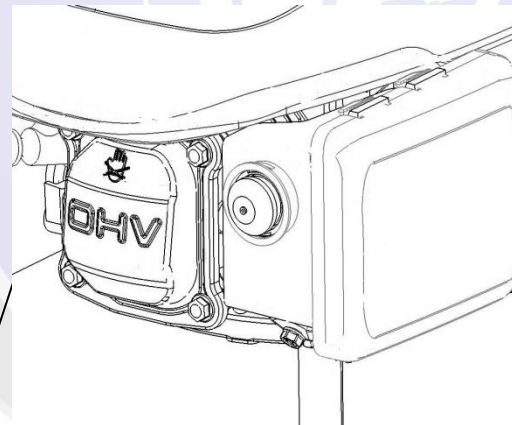

e-mail: info@valerii.com www.valerii.com
Сервиз: тел. 02/ 942 34 70 (национален)

Централен офис: София 1517

кв. "Сухата река" бул. "Ботевградско шосе" 44

тел.: 02/ 942 34 00, факс.: 02/ 945 4634

GSM 0889/ 444 991

Пловдив, с.Труд 4199

ул. "Строевско шосе" 3

тел./факс 032/ 953 666

GSM 0885/ 808 003

Варна 9000, кв. "Владиславово"

бул. "Атанас Москов" 13

тел.: 052/ 504 514

GSM 0885/ 808 004

София 2227, кв."Божурище"

бул. "Европа" 180, склад 33

тел.: 02/ 925 22 37

GSM 0889/ 334 692

Проверил: Р.Ч./14.01.2017г.



Buton de pornire numai pentru utilizare cu motor rece

Temperatură	Perioadă de apăsare
<0°C	3~4
0°C~10°C	2~3
10°C~20°C	1~2
>20°C	1

MANETA DE FRÂNĂ



De asemenea, trebuie să puneți mai mult combustibil care se va amesteca cu aerul pentru pornire ușoară. Atunci când apăsați butonul de pornire, combustibilul va fi pompat direct din carburator spre camera de ardere.

- Trageți înapoi maneta de frână și țineți-o împotriva mânerului.

MANETA AMBREIAJULUI

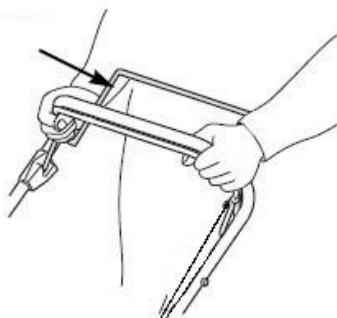

- Eliberați maneta ambreiajului. Acest lucru va împiedica deplasarea mașinii de tuns iarbă înainte în timpul punerii în funcțiune a starterului.
- Țineți mânerul starterului cu mâna dreaptă și trageți încet până când simțiți o rezistență. Apoi trageți puternic cablul starterului prin mâner. (În cazul în care pornire la rece nu este suficientă, repetați această acțiune de 2 sau de 3 ori)

Punere în aplicare a manetei de comandă la cosire

Lama este acționată imediat după pornirea motorului. În timp ce mașina este în funcțiune, țineți mânerul de siguranță în poziția de lucru. Motorul se va opri imediat după eliberarea manetei de comandă.

Eliberați maneta pentru a opri motorul atunci când trebuie să



e-mail: info@valerii.com www.valerii.com
Сервиз: тел. 02/ 942 34 70 (на



lăsați mașina de tuns iarbă.

● Maneta ambreiajului (Numai pentru model 0503GLM139H-SP)

Apăsați înainte maneta ambreiajului și o mențineți împotriva volanului pentru a muta înainte mașina de tuns iarbă.

Eliberați maneta ambreiajului pentru a opri mișcarea înainte a mașinii de tuns iarbă.

Eliberați întotdeauna maneta ambreiajului înainte de pornirea motorului. Dacă ambreiajul este apăsat, mașina de tuns iarbă va merge înainte.

Gestionați maneta ambreiajului cu mișcări rapide și completate, pentru a fi acesta complet apăsat sau complet eliberat. Mențineți maneta ambreiajului împotriva volanului în timpul regimului de cosire autopropulsată. Acest lucru va ajuta la prelungirea termenului de exploatare al mecanismului ambreiajului.

Maneta de ambreiaj

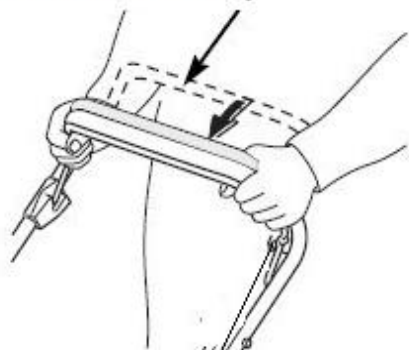

MANETA AMBREIAJULUI

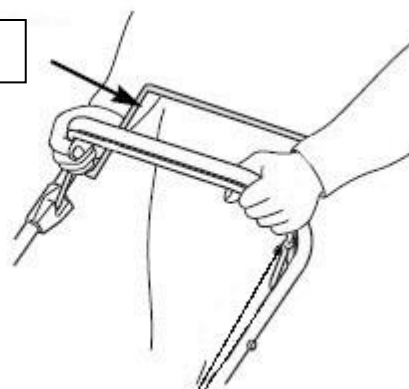

Oprirea motorului

- Eliberați maneta ambreiajului. (Numai pentru model G42S-B)

- Eliberați maneta de frână.

MANETA DE FRÂNĂ

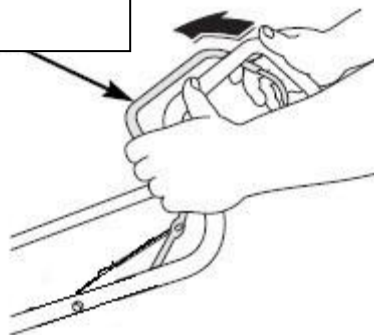

AVERTISMENT Lama va continua să se rotească în câteva secunde după ce motorul este oprit.



e-mail: info@valerii.com www.valerii.com

Сервиз: тел. 02/ 942 34 70 (национален)

Централен офис: София 1517

кв. "Сухата река" бул. "Ботевградско шосе" 44

тел.: 02/ 942 34 00, факс.: 02/ 945 4634

GSM 0889/ 444 991

Пловдив, с.Труд 4199

ул. "Строевско шосе" 3

тел./факс 032/ 953 666

GSM 0885/ 808 003

Варна 9000, кв. "Владиславово"

бул. "Атанас Москов" 13

тел.: 052/ 504 514

GSM 0885/ 808 004

София 2227, кв."Божурище"

бул. "Европа" 180, склад 33

тел.: 02/ 925 22 37

GSM 0889/ 334 692



Scoateți capacul bujei, dacă mașina de tuns iarba va fi lăsată nesupravegheată.

5. *Întreținere*

IMPORTANT Activitatea periodică de întreținere atentă este esențială pentru a păstra neschimbate nivelul de siguranță și modul de funcționare a mașinii.

- Păstrați toate piulițele, bolțurile și șuruburile strânse pentru a fi siguri că echipamentul este în stare de funcționare în condiții de siguranță. Întreținerea periodică este esențială pentru siguranță și performanță.
- Nu depozitați niciodată echipamentul cu combustibil în rezervor într-o clădire unde vaporii pot ajunge la o flacără deschisă, scânteii sau o sursă de căldură foarte puternică.
- Lăsați motorul să se răcească înainte de a fi depozitat într-o încăpere închisă.
- Pentru a reduce riscul de incendiu, întrețineți motorul, dispozitivul de reducere a zgomotului, compartimentul bateriei și zona de depozitare a combustibilului curățate de iarbă, frunze sau excesul de ulei. Nu lăsați recipientele cu iarbă cosită în încăperi.
- Pentru siguranță, nu utilizați echipamentele cu piese uzate sau deteriorate. Aceste piese trebuie să fie înlocuite, nu trebuie să fie reparate. Folosiți piese de schimb originale (lamele trebuie să fie întotdeauna cu emblema). Piesele care nu sunt de aceeași calitate pot deteriora mașina și să fie periculoase pentru siguranța dumneavoastră.
- Dacă trebuie să scurgeți rezervorul de combustibil, acest lucru trebuie făcut în aer liber și când motorul este răcit.
- Utilizați mănuși de protecție atunci când demontați și montați lama.
- Verificați echilibrul lamei după ascuțire.
- Adesea, verificați siguranța cu autoînchidere și coșul de iarbă pentru uzură sau stare proastă.
- Atunci când lucrați cu mașina, când o transportați sau o înclinați, dvs. trebuie să:
 - Purtați mănuși de protecție;
 - Țineți mașina numai pe locurile care asigură prinderea în condiții de siguranță, având în vedere greutatea și volumul acesteia.

Lamă

Inspecție

- Înclinați mașina de tuns iarba spre dreapta, astfel încât filtrul de aer este în sus. Acest lucru va ajuta la prevenirea scurgerilor de combustibil și pornire grea.
- Verificați lama pentru deteriorări, fisuri și o cantitate mare de rugină sau coroziune. Lama tocită poate fi ascuțită, dar lama care este uzată excesiv, deformată, fisurată sau deteriorată în orice alt mod, trebuie să fie înlocuită.
- La instalarea lamei, trebuie să folosiți întotdeauna o cheie de cuplu. Verificați dacă șuruburile lamei sunt strânse.

Îndepărtare și Montare

Dacă îndepărtați lama pentru a ascuți sau a înlocui lama, în acest scop, veți avea nevoie de o cheie de cuplu. Purtați mănuși de protecție pentru a proteja mâinile.

- Scoateți șurubul cu o cheie tubulară. Utilizați un bloc de lemn pentru a evita rotirea lamei atunci când scoateți șurubul. Apoi scoateți lama.
- Instalați lama folosind șurubul și șaibele speciale. Asigurați-vă că ați pus șaibele cu partea concavă către lama și partea convexă către șurubul.
- Strângeți șurubul de pe lama cu o cheie de cuplu. Utilizați un bloc de lemn pentru a preveni rotirea lamei atunci când înșurubați șurubul.



e-mail: info@valerii.com www.valerii.com
Сервиз: тел. 02/ 942 34 70 (национален)

Централен офис: София 1517

кв. "Сухата река" бул. "Ботевградско шосе" 44

тел.: 02/ 942 34 00, факс.: 02/ 945 4634

GSM 0889/ 444 991

Пловдив, с.Труд 4199

ул. "Строевско шосе" 3

тел./факс 032/ 953 666

GSM 0885/ 808 003

Варна 9000, кв. "Владиславово"

бул. "Атанас Москов" 13

тел.: 052/ 504 514

GSM 0885/ 808 004

София 2227, кв."Божурище"

бул. "Европа" 180, склад 33

тел.: 02/ 925 22 37

GSM 0889/ 334 692

Проверил: Р.Ч./14.01.2017г.

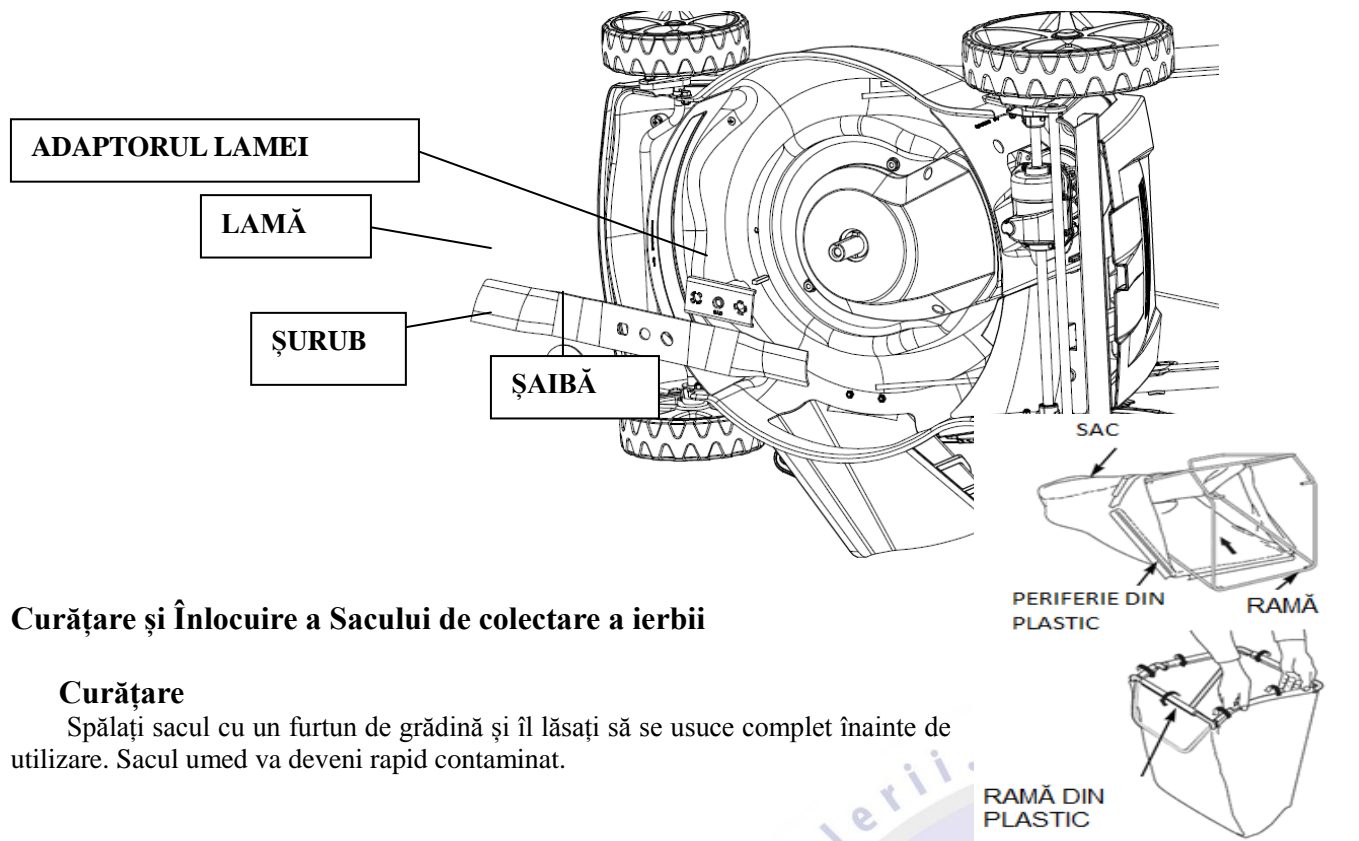

Curățare și Înlocuire a Sacului de colectare a ierbii

Curățare

Spălați sacul cu un furtun de grădină și îl lăsați să se usuce complet înainte de utilizare. Sacul umed va deveni rapid contaminat.

Înlocuire

- Scoateți periferiile din plastic ale sacului din ramă. Scoateți rama din sac.
- Introduceți rama în sac, atașați periferiile din plastic ale sacului la acesta.

Întreținerea motorului

Verificarea nivelului uleiului de motor

Verificați nivelul uleiului din motor atunci când motorul mașinii de tuns iarbă este oprit.

- Scoateți capacul orificiului de umplere cu ulei și curățați tija de măsurare a nivelului uleiului.
- Introduceți tija în gâtul de umplere cu ulei, dar nu o înșurubați.
- Verificați nivelul uleiului indicat pe tija. În cazul în care este aproape de limita inferioară, turnați ulei până când ajunge la limita superioară. Nu supraîncărcați.
- Înșurubați ferm capacul.

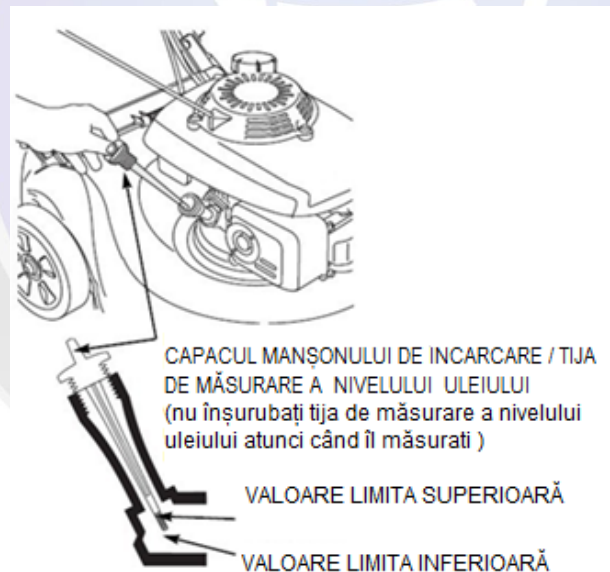

NOTĂ: Funcționarea motorului cu un nivel scăzut de ulei va duce la defectarea acestuia.

Înlocuirea uleiului de motor



e-mail: info@valerii.com www.valerii.com
Сервиз: тел. 02/ 942 34 70 (национален)

Централен офис: София 1517

кв. "Сухата река" бул. "Ботевградско шосе" 44

тел.: 02/ 942 34 00, факс.: 02/ 945 4634

GSM 0889/ 444 991

Пловдив, с.Труд 4199

ул. "Строевско шосе" 3

тел./факс 032/ 953 666

GSM 0885/ 808 003

Варна 9000, кв. "Владиславово"

бул. "Атанас Москов" 13

тел.: 052/ 504 514

GSM 0885/ 808 004

София 2227, кв. "Божурище"

бул. "Европа" 180, склад 33

тел.: 02/ 925 22 37

GSM 0889/ 334 692

Проверил: Р.Ч./14.01.2017г.



- Scurgeți uleiul utilizat în timp ce motorul este cald. Uleiul încălzit scurge mai rapid și complet.
- Curățați în jurul orificiului de umplere cu ulei. Apoi îndepărtați capacul / tija de măsurare a nivelului uleiului.
- Așezați un recipient corespunzător lângă mașina de tuns iarbă în care scurge uleiul uzat. Apoi înclinați la dreapta mașina de tuns iarbă. Uleiul uzat va scurge prin orificiul. Lăsați uleiul să se scurgă complet.
- Vă rugăm să aruncați uleiul uzat de motor și containerele într-un mod ecologic. Noi oferim să-l puneți într-un recipient închis, la un centru local de reciclare sau la o bază de prelucrare. Nu aruncați uleiul cu deșeurile menajere, nu-l turnați pe sol sau în sistemul de canalizare.
- Turnați uleiul recomandat. Nu supraîncărcați. Așteptați câteva minute uleiul să se stabilească în motor, iar apoi măsurați nivelul.

Întreținerea filtrului de aer

NOTĂ: În cazul funcționării motorului fără filtru de aer sau cu un filtru deteriorat în acesta va cădea murdărie, provocând uzura rapidă a motorului.

- Apăsăți în jos știfturile de pe capac și îl scoateți.
- Scoateți filtrul din baza sa.
- Verificați filtrul și elementul din spumă. În cazul în care sunt deteriorate le înlocuiți.
- Curățați filtrul bătându-l de mai multe ori pe o suprafață dură pentru a cădea murdăria sau orientați către filtrul un curent de aer comprimat. Nu încercați niciodată să periați murdăria. Acest lucru va bate praful în fibre.
- Ștergeți murdăria din interiorul bazei filtrului de aer și capacul folosind o cârpă umedă. Aveți grijă să nu introduceți murdăria în canalul de aer care ajunge la carburator.
- Puneți filtrul și capacul.

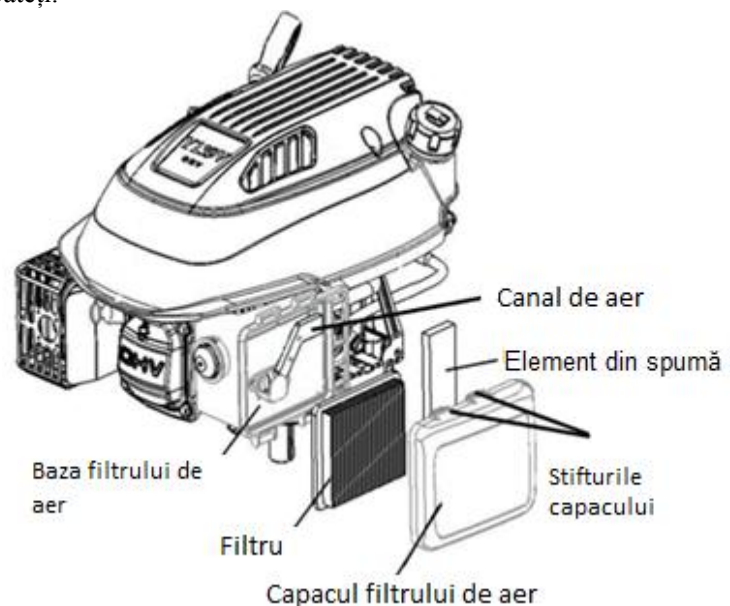

Servicele bujiei

Pentru o mai bună funcționare, bujia trebuie să fie prinsă în mod corespunzător și fără mucuri arse.

- Scoateți capacul bujiei și curățați murdăria din zona în jurul bujiei.



e-mail: info@valerii.com www.valerii.com
Сервиз: тел. 02/ 942 34 70 (национален)

Централен офис: София 1517

кв. "Сухата река" бул. "Ботевградско шосе" 44

тел.: 02/ 942 34 00, факс.: 02/ 945 4634

GSM 0889/ 444 991

Пловдив, с.Труд 4199

ул. "Строевско шосе" 3

тел./факс 032/ 953 666

GSM 0885/ 808 003

Варна 9000, кв. "Владиславово"

бул. "Атанас Москов" 13

тел.: 052/ 504 514

GSM 0885/ 808 004

София 2227, кв. "Божурище"

бул. "Европа" 180, склад 33

тел.: 02/ 925 22 37

GSM 0889/ 334 692

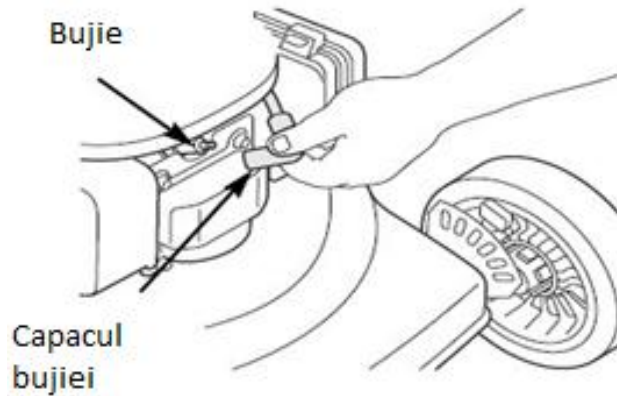

- Demontați bujia cu cheie de piulițe pentru bujii.

Cheie de piulițe pentru bujie

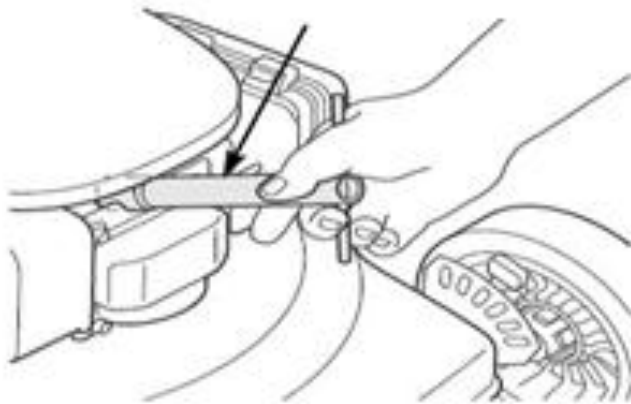

- Verificați bujia. Înlocuiți-o dacă electrozii sunt uzați sau dacă izolatorul este crăpat sau cioplit.
- Măsurați luful electrodului bujiei cu un șubler corespunzător. Luful trebuie să fie 0.028 ~ 0.031 inch (0,7 ~ 0,8 mm). Corectați luful, dacă este necesar, și îndoiți cu atenție capătul electrodului cu un instrument corespunzător.
- Montați manual și cu atenție bujia pentru a evita tăierea transversală a filetului.
- Puneți capacul bujiei.

0.028 ~ 0.031 инч
(0.7 ~ 0.8 мм)

Șaiba de
etanșare



NOTĂ: Bujia slăbită se poate supraîncălzi și motorul se poate deteriora. Strângerea excesivă poate deteriora filetul capului cilindrului.

- Dacă maneta de frână este slăbită, aveți posibilitatea să modificați setarea cablului de frână să fie întins. (Vă rugăm să vedeți imaginea).

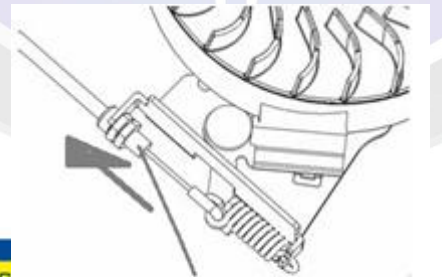

Reglarea cablului
manetei de frână

e-mail: info@valerii.com www.valerii.com
Сервиз: тел. 02/ 942 34 70 (национален)

Централен офис: София 1517

кв. "Сухата река" бул. "Ботевградско шосе" 44

тел.: 02/ 942 34 00, факс.: 02/ 945 4634

GSM 0889/ 444 991

Пловдив, с.Труд 4199

ул. "Строевско шосе" 3

тел./факс 032/ 953 666

GSM 0885/ 808 003

Варна 9000, кв. "Владиславово"

бул. "Атанас Москов" 13

тел.: 052/ 504 514

GSM 0885/ 808 004

София 2227, кв."Божурище"

бул. "Европа" 180, склад 33

тел.: 02/ 925 22 37

GSM 0889/ 334 692

Проверил: Р.Ч./14.01.2017г.

**Графикът на поддръжка**

ПОДДРЪЖКА ПЕРИОДИЧНА ПЕРИОДА (4)		Преди всяка употреба	Пръв месец или след 5 часа	Всички 3 месеца или след 25 часа	Всички 6 месеца или след 50 часа	Всички година или след 100 часа	Всички два години или след 250 часа
КОМПОНЕНТ Извършете във всяко интервал специфициран по месеци или часа, когато някоя от тях се появи първо.							
Маслото на двигателя	Проверка	○					
	Заместване		○	○(2)			
Филтър на въздуха	Проверка		○				
	Заместване			○			
Свещи	Проверка - настройка					○	
	Заместване						○
Колелото на спирачката (А тип)	Проверка					○	
Резервоар на гориво и филтър	Чистене			○			
Канал на гориво	Проверка	Всички 2 години (Заместете ако е необходимо).					
Воздухът на клапана	Проверка - настройка					○	
Камера на горене	Чистене	След всяка 200 часа на работа.					

Отстраняване на проблемите

Двигателят не работи	Възможни причини	Поправка
1. Проверете горивния канал.	Няма гориво.	Напълнете бензина.
	Гориво с лоша качество; двигателят е депозитиран без да е обработен или бензинът не е изтощен или е напълнен с лоша качество бензин.	Почиствайте резервоара на гориво и карбуратора. Напълнете бензина с прясно.
2. Смонтирайте и проверете свещта.	Свещта е дефектна, износена или фиксирана неправилно.	Заместете свещта.





	Bujia este umezită cu combustibil (motor plin/supraîncărcat).	Uscați și montați bujia.
3. Purtați motorului la un centru de service autorizat sau citiți instrucțiunile.	Filtrul de combustibil este înfundat, carburatorul este defectat, aprindere defectuoasă, supapele sunt blocate etc.	Înlocuiți sau reparați componentele defecte după cum este necesar.
4. Apăsăți butonul de pornire	În stare rece	Apăsăți butonul de pornire.

Motorului îi lipsește puterea	Cauze posibile	Corecție
1. Verificați filtrul de aer.	Filtrul de aer este înfundat.	Curățați sau înlocuiți elementele filtrului de aer.
2. Verificați combustibilul.	Combustibil de proastă calitate; motorul este depozitat fără a fi tratat sau benzina nu este scursă sau este turnată o benzină de proastă calitate.	Goliți rezervorul de combustibil și carburatorul. Turnați benzină proaspătă.
3. Purtați motorului la un centru de service autorizat sau citiți instrucțiunile.	Filtrul de combustibil este înfundat, carburatorul este defectat, aprindere defectuoasă, supapele sunt blocate etc.	Înlocuiți sau reparați componentele defecte după cum este necesar.

6. Depozitare

- Combustibilul care nu este înlocuit nu trebuie să rămână în rezervor pentru mai mult de o lună.
- Curățați bine mașina de tuns iarbă și o depozitați în interior, într-un loc uscat.
- Nu depozitați niciodată mașina de tuns iarbă cu combustibil în rezervor într-o cameră unde poate intra în contact cu o flacără sau scânteie.
- Pentru a reduce riscul de incendiu, păstrați motorul, amortizorul de zgomot, compartimentul pentru baterii și locul unde stocați combustibilul curățate de iarbă, frunze sau ungere excesivă.
- Rezervorul de combustibil trebuie să fie golit. Acest lucru trebuie să fie făcut în aer liber.
- Fiți atenți în timp ce reglați mașina pentru a preveni prinderea degetelor între lamă și piesele sale fixate.
- Lăsați mașina de tuns iarbă să se răcească cu cel puțin 30 de minute înainte de depozitare.

Date tehnice:

Volumul motorului - 99 cc

Puterea motorului - 2.0 kW

Turații - 2800 min-1

Lățime de cosire - 420 mm

Înălțime de cosire - 25-75mm

Capacitatea coșului - 45 L

Capacitatea rezervorului - 0,8 L benzină

Nivelul zgomotului - 96 dB (A)

Greutate - 25 kg



e-mail: info@valerii.com www.valerii.com
Сервиз: тел. 02/ 942 34 70 (национален)

Централен офис: София 1517

кв. "Сухата река" бул. "Ботевградско шосе" 44

тел.: 02/ 942 34 00, факс.: 02/ 945 4634

GSM 0889/ 444 991

Пловдив, с.Труд 4199

ул. "Строевско шосе" 3

тел./факс 032/ 953 666

GSM 0885/ 808 003

Варна 9000, кв. "Владиславово"

бул. "Атанас Москов" 13

тел.: 052/ 504 514

GSM 0885/ 808 004

София 2227, кв."Божурище"

бул. "Европа" 180, склад 33

тел.: 02/ 925 22 37

GSM 0889/ 334 692

Проверил: Р.Ч./14.01.2017г.

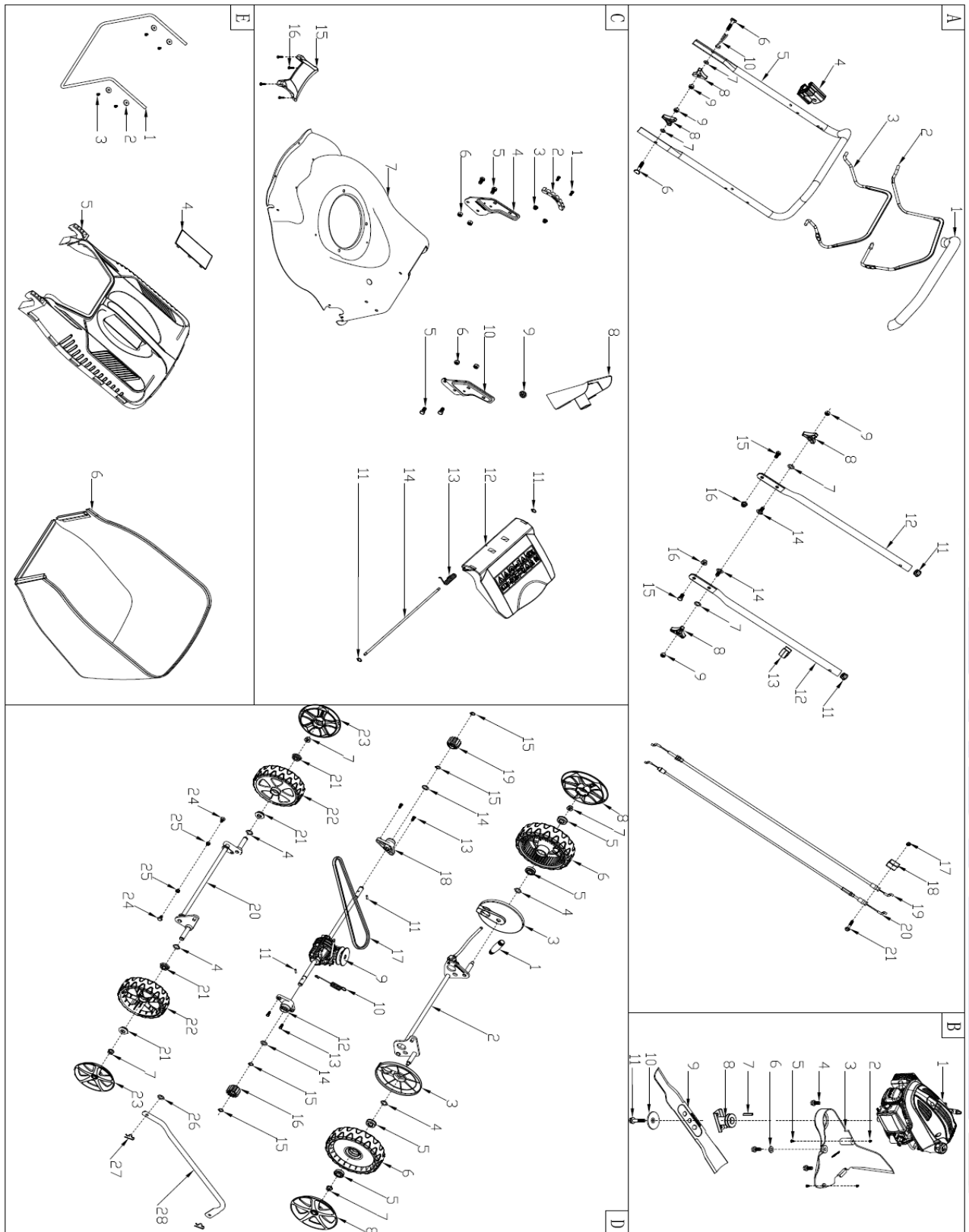

e-mail: info@valerii.com www.valerii.com
 Сервиз: тел. 02/ 942 34 70 (национален)

Централен офис: София 1517
 кв. "Сухата река" бул. "Ботевградско шосе" 44
 тел.: 02/ 942 34 00, факс.: 02/ 945 4634
 GSM 0889/ 444 991

Пловдив, с.Труд 4199
 ул. "Строевско шосе" 3
 тел./факс 032/ 953 666
 GSM 0885/ 808 003

Варна 9000, кв. "Владиславово"
 бул. "Атанас Москов" 13
 тел.: 052/ 504 514
 GSM 0885/ 808 004

София 2227, кв. "Божурище"
 бул. "Европа" 180, склад 33
 тел.: 02/ 925 22 37
 GSM 0889/ 334 692



Poz.Nr.	Piesa Nr.	Descriere	Num ăr
A	Secțiunea A		
A-1	G2320000000	Tub de spumă	1
A-2	G3376000001	Maneta ambreiajului	1
A-3	G3353000056	Maneta de frână	1
A-4	G3XW0000000	Stoper limitator	1
A-5	G333F000001	Mâner superior	1
A-6	B1088W08050	Boț	2
A-7	B5019W00000	Mufă plată	4
A-8	G33C1100011	Mâner rotunjit	4
A-9	B2020W00000	Piuliță	4
A-10	G23K0000000	Ghidaj pe fir	1
A-11	G23J0000000	Dopul mânerului	2
A-12	G23B0000001	Partea inferioară a mânerului	2
A-13	G33H0000000	Suportul cablului	1
A-14	B1010W08025	Boț	2
A-15	B1036W08015	Boț	2
A-16	B2009W00000	Piuliță	2
A-17	B2011W00000	Piuliță	1
A-18	G339X300000	Clip pentru fixarea cablului	1
A-19	G239XX00500	Cablul de frână	1
A-20	G339XYA0000	Cablul ambreiajului	1
A-21	B1066B06032	Boț	1
B	Secțiunea B		
B-1	Y1300000010	Motor	1
B-2	G22K0000000	Piuliță capac	2
B-3	G2230000000	Capacul curelei de transmisie	1
B-4	B1077W08025	Boț	3
B-5	B3022W00000	Șurub	2
B-6	B5029W00000	Mufă plată	1
B-7	BE001W00000	Știft cu secțiune dreptunghiulară	1
B-8	G34AWY00000	Adaptorul lamei	1
B-9	G2510000000	17" Lamă	1
B-10	G3520000000	Șaiba lamei	1
B-11	B1001B00032	Boțul lamei	1
C	Secțiunea C		
C-1	B1057W06010	Boț	2
C-2	G24BC000000	Placă pentru reglarea înălțimii	1

Poz.Nr.	Piesa Nr.	Descriere	Num ăr
C-8	G26L0000000	Dispozitiv de mulcire	1
C-9	G32E0000000	Mufă de conectare pentru cablu	1
C-10	G22B0000000	Scoabă stângă	1
C-11	B9011B00000	Inel de blocare	2
C-12	G26A0000010	Capac spate	1
C-13	G26H0000000	Arcul capacului spate	1
C-14	G26D0000000	Axa capacului spate	1
D	Secțiunea D		
D-1	G2440000019	Mâner de reglare a înălțimii	1
D-2	G2490000100	Asamblare de axa roții din spate	1
D-3	G24AA0000000	Capac pentru partea interioară a roții	2
D-4	B6009B00000	Șaibe arcuri	4
D-5	B0019W00000	Rulment cu bile	4
D-6	G24G0000000	7" Roată	2
D-7	B2017W00000	Piuliță	2
D-8	G24R2000019	7" Capacul roții	2
D-9	G24APY000000	Cutie de transmisie	1
D-10	G24AJ000002	Arc	1
D-11	G34AN0000000	Știft	2
D-12	G24DV0000000	Mufa arborelui	1
D-13	B1053W05012	Boț	4
D-14	B5031W00000	Șaibă plată	2
D-15	BP006B00000	Inel de blocare	4
D-16	G34AG0000000	Roată dințată stângă	1
D-17	BA00EB00000	Curea Li620	1
D-18	G24D1V00000	Mufa arborelui	1
D-19	G34AH0000000	Roată dințată dreapta	1
D-20	G245X0000000	Osie de roata față	1
D-21	G24BG0000000	Arbore precedent	4
D-22	G24E00000000	6" Roată	2
D-23	G24P00000019	6" Capac exterior al roții	2
D-24	B1057W06010	Boț	2
D-25	B2008W00000	Piuliță	2
D-26	B5019W00000	Șaibă din plastic	1
D-27	BB004W00000	Știft	2
D-28	G24100000000	Maneta de transmisie în reglarea înălțimii	1
E	Secțiunea E		



e-mail: info@valerii.com www.valerii.com
 Сервиз: тел. 02/ 942 34 70 (национален)

Централен офис: София 1517

кв. "Сухата река" бул. "Ботевградско шосе" 44

тел.: 02/ 942 34 00, факс.: 02/ 945 4634

GSM 0889/ 444 991

Пловдив, с.Труд 4199

ул. "Строевско шосе" 3

тел./факс 032/ 953 666

GSM 0885/ 808 003

Варна 9000, кв. "Владиславово"

бул. "Атанас Москов" 13

тел.: 052/ 504 514

GSM 0885/ 808 004

София 2227, кв. "Божурище"

бул. "Европа" 180, склад 33

тел.: 02/ 925 22 37

GSM 0889/ 334 692

Проверил: Р.Ч./14.01.2017г.



C-3	B2008W00000	Piuliță	2
C-4	G22C0000000	Scoabă dreapta	1
C-5	B1036W08015	Boț	4
C-6	B2009W00000	Piuliță	4
C-7	G22111X0001	Capacul decorativ al motorului	1

E-1	G2641200000	Scoabă din metal	1
E-2	B5032W00000	Mufă plată	4
E-3	B3033W00000	Șurub	4
E-4	G2661120010	Placa capacului	1
E-5	G2641110010	Capac din plastic	1
E-6	G1653100000	Sac pentru iarbă	1



e-mail: info@valerii.com www.valerii.com
Сервиз: тел. 02/ 942 34 70 (национален)

Централен офис: София 1517

кв. "Сухата река" бул. "Ботевградско шосе" 44

тел.: 02/ 942 34 00, факс.: 02/ 945 4634

GSM 0889/ 444 991

Пловдив, с.Труд 4199

ул. "Строевско шосе" 3

тел./факс 032/ 953 666

GSM 0885/ 808 003

Варна 9000, кв. "Владиславово"

бул. "Атанас Москов" 13

тел.: 052/ 504 514

GSM 0885/ 808 004

София 2227, кв."Божурище"

бул. "Европа" 180, склад 33

тел.: 02/ 925 22 37

GSM 0889/ 334 692

Проверил: Р.Ч./14.01.2017г.



КОСАЧКА ЗА ТРЕВА PREMIUM-HD ОРИГИНАЛНА ИНСТРУКЦИЯ ЗА УПОТРЕБА

МОДЕЛ : 0503GLM139H-SP



44

e-mail: info@valerii.com www.valerii.com
Сервиз: тел. 02/ 942 34 70 (национален)

Централен офис: София 1517
кв. "Сухата река" бул. "Ботевградско шосе" 44
тел.: 02/ 942 34 00, факс.: 02/ 945 4634
GSM 0889/ 444 991

Пловдив, с.Труд 4199
ул. "Строевско шосе" 3
тел./факс 032/ 953 666
GSM 0885/ 808 003

Варна 9000, кв. "Владиславово"
бул. "Атанас Москов" 13
тел.: 052/ 504 514
GSM 0885/ 808 004

София 2227, кв."Божурище"
бул. "Европа" 180, склад 33
тел.: 02/ 925 22 37
GSM 0889/ 334 692



ВНИМАНИЕ: Преди работа с оборудването, прочетете и спазвайте всички Правила и Инструкции за Безопасност.

Благодарим Ви, че избрахте нашата Бензинова косачка за трева.

За да сте сигурни, че постигате оптимални резултати с Вашата Бензинова косачка за трева, моля внимателно прочетете всички инструкции за безопасност и работа, преди да използвате този продукт.

СПИСЪК НА СЪДЪРЖАНИЕТО

1. *Инструкции за безопасност*.....
2. *Сглобяване*.....
3. *Преди привеждане в действие*.....
4. *Привеждане в действие*.....
5. *Поддръжка*.....
6. *Съхранение*.....





1. Инструкции за безопасност

Вашата безопасност и тази на останалите са много важни. Ние сме предоставили важни указания за безопасност в тази инструкция и върху косачката. Тази информация Ви предупреждава за възможни опасности, които могат да доведат до нараняване на Вас или околните. Моля, внимателно прочетете тези инструкции.

Разбира се, не е практически възможно да Ви предупредим за всички рискове, свързани с работата и поддръжката на косачката за трева. Необходимо е да използвате собствената си добра преценка.

Ще откриете важна информация за безопасност под различни форми:

Надписи за безопасност — върху косачката за трева.

Инструкции — как да използвате тази косачка правилно и безопасно.



Важно: Прочетете инструкциите за употреба, преди употреба на машината.



Опасност от изхвърлени предмети.

Дръжте страничните хора на безопасно разстояние, докато работите.



Предупреждение: Отстранете жицата на свещта от свещта и прочетете инструкциите, преди извършване на ремонт или дейност по поддръжка.



Опасност от порязване.

Движещи се остриета. Не поставяйте ръце или крака близо или под движещата се режеща пластина.

Инструкции за безопасност – предшествани от сигнализиращ символ за безопасност



и една от трите сигнализиращи думи: „ОПАСНОСТ”, „ПРЕДУПРЕЖДЕНИЕ” или „ВНИМАНИЕ”.

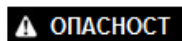

ОПАСНОСТ

Може да бъдете убити или сериозно да пострадате, ако не следвате инструкциите.

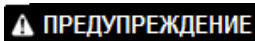

ПРЕДУПРЕЖДЕНИЕ

Ще бъдете убити или сериозно ще пострадате, ако не спазвате инструкциите.





ВНИМАНИЕ

Може да пострадате, ако не спазвате инструкциите.

Всяка фраза Ви описва каква е опасността, какво може да се случи и какво можете да направите, за да избегнете или намалите нараняване.

Основни условия за употреба.

- Тази машина е предназначена за косене на естествена трева. Никога не използвайте косачката за други цели. Употребата за друг вид дейности, може да застраши Вашата безопасност и косачката може да се повреди.
- Лица под 16 години и хора, които не са запознати с инструкциите за употреба, не трябва да използват косачката.
- Работещият е отговорен за безопасността на други хора, намиращи се в работната зона. Пазете децата и домашните животни на безопасно разстояние, докато използвате косачката.
- Преди косене, отстранете от моравата чуждите предмети, които могат да бъдат захванати и изхвърлени от машината. Бъдете нащрек за предмети, които може да липсват.

Инструкции за употреба

- Проверете дали всички гайки, болтове и винтове са добре затегнати.
- Преди косене, поставете коша за трева на мястото му.
- Преди косене се уверете, че острието и винта фиксиращ резеца са здраво затегнати. Когато режещите части изискват подостряне, това трябва да се направи едновременно от двете страни, за да се предотврати нарушаване на баланса. Ако острието е повредено, то трябва да се подмени.
- Докато косите, винаги обуйте дълги панталони и стабилни обувки.
- Не стартирайте двигателя в затворено и/или в зле проветряващо се помещение, защото газът отделян от мотора съдържа въглероден едноокис, който е опасен за Вашето здраве.
- Работете само, когато има достатъчно светлина.
- Не използвайте косачката за трева, когато вали или когато тревата е мокра.
- Трябва да се вземат определени предпазни мерки, докато косите по наклони или неравни повърхности. Косете напречно спрямо посоката на наклона, никога нагоре или надолу.
- Изключете двигателя, ако трябва да оставите косачката без надзор, отместете я или наклонете машината.
- Никога не повдигайте задната част на косачката, докато стартирате двигателя. Никога не поставяйте ръце или крака под корпуса или до отвора за отвеждане на тревата, докато моторът работи.
- Никога не променяйте номиналната скорост на двигателя.
- При самозадвижващи се косачки, изключете системата за движение напред, преди да стартирате двигателя.





- Никога не повдигайте или носете косачката, докато моторът работи.
- Спрете двигателя и отстранете капака на запалващата свещ, в следните случаи:
 - Преди работи под корпуса или по задния отвор за отвеждане на тревата.
 - Преди дейности по поддръжка, ремонт или проверки.
 - Преди пренасяне, повдигане или прибиране на косачката.
 - Ако вдигате косачката сами или промените височината на подрязване.
 - За да отстраните и изпразните торбата за събиране на трева.
 - След като ударите чужд предмет, спрете двигателя и проверете внимателно косачката, за да видите дали е повредена. Занесете косачката в оторизиран сервизен център за ремонт, ако е необходимо.

⚠ ПРЕДУПРЕЖДЕНИЕ

След като спрете мотора, острието продължава да се движи за няколко секунди.

- Ако косачката вибрира по нетипичен начин, потърсете причината за това и я занесете в оторизиран сервизен център.
 - За безопасно употреба на косачката, периодично проверявайте дали болтовете, гайките и винтовете са добре затегнати.
- **БЕНЗИНЪТ Е СИЛНО ВЪЗПЛАМЕНИМ.**
 - Съхранявайте бензина в контейнер специално предназначен за тази цел.
 - Напълнете резервоара с гориво. Направете това навън. Не пушете. Не използвайте мобилен телефон.
 - Напълнете бензин и масло, преди стартиране на двигателя. Никога не отваряйте капачката на резервоара за гориво, докато двигателят работи или е все още топъл.
 - Не стартирайте двигателя, ако наоколо има разлято гориво. Отдалечете косачката от мястото с разлято гориво и избягвайте всякакъв контакт с източник на топлина, докато разсипаният бензин не се изпари напълно.
 - Завийте капачката на резервоара за гориво и здраво затворете капачката на металния контейнер за бензин.

2. Сглобяване

Разопаковане

Извадете косачката за трева от кашона и внимателно огледайте допълнителните незакрепени части.





Сглобяване на дръжката и нагласяне на височината

Поставете ръкохватката от външната страна и затегнете частите с четирите болта и облите дръжки. Поставете реверсивния starter от дясната страна на дръжката и фиксирайте кабела с пластмасова халка.

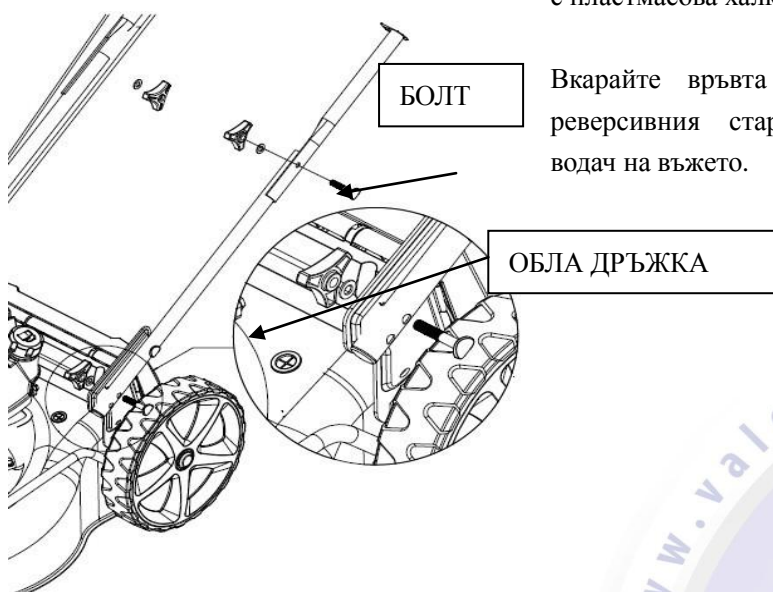

Вкарайте връвта на ръкохватката на реверсивния starter в поддържащия водач на въжето.

Ако желаете нагласите височината на ръкохватката, може да изберете един от двата отвора "L" или "H" в горната част на дръжката, фиксирайки я с болтовете и облите дръжки. Отворът "H" фиксира ръкохватката на по-висока позиция, а отворът "L" фиксира ръкохватката на по-ниско позиция.



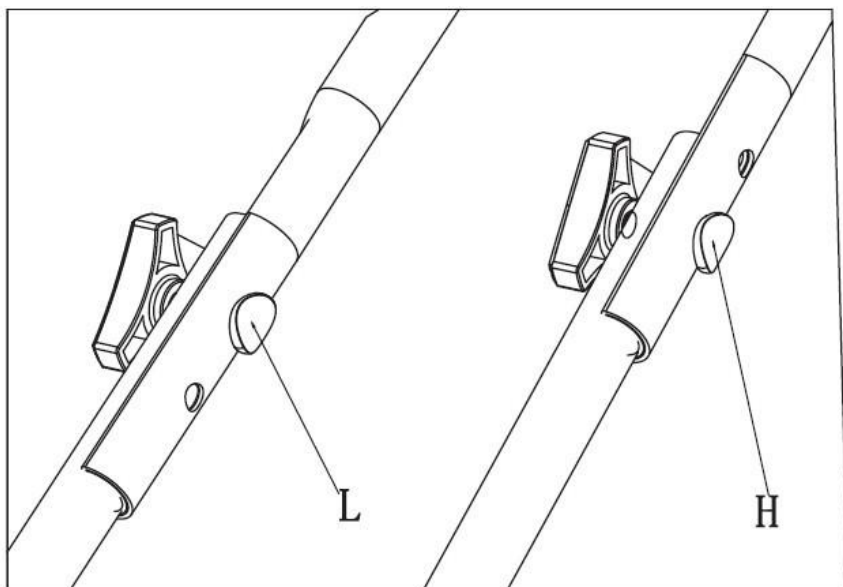

Нагласяне на спирачния кабел

Поставете водача на кабела в отвора на спирачния лост и лоста на съединителя. (Вижте посочващата стрелка)

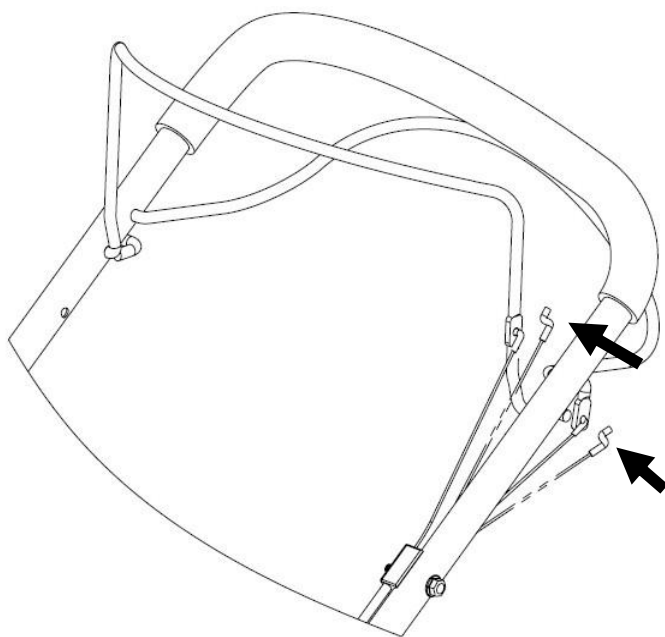

www.valerii.com

Монтиране на торбата за събиране трева

- Плъзнете рамката на торбата за трева и поставете скобите, както е посочено.



e-mail: info@valerii.com www.valerii.com

Сервиз: тел. 02/ 942 34 70 (национален)

Централен офис: София 1517
кв. "Сухата река" бул. "Ботевградско шосе" 44
тел.: 02/ 942 34 00, факс.: 02/ 945 4634
GSM 0889/ 444 991

Пловдив, с.Труд 4199
ул. "Строевско шосе" 3
тел./факс 032/ 953 666
GSM 0885/ 808 003

Варна 9000, кв. "Владиславово"
бул. "Атанас Москов" 13
тел.: 052/ 504 514
GSM 0885/ 808 004

София 2227, кв."Божурище"
бул. "Европа" 180, склад 33
тел.: 02/ 925 22 37
GSM 0889/ 334 692

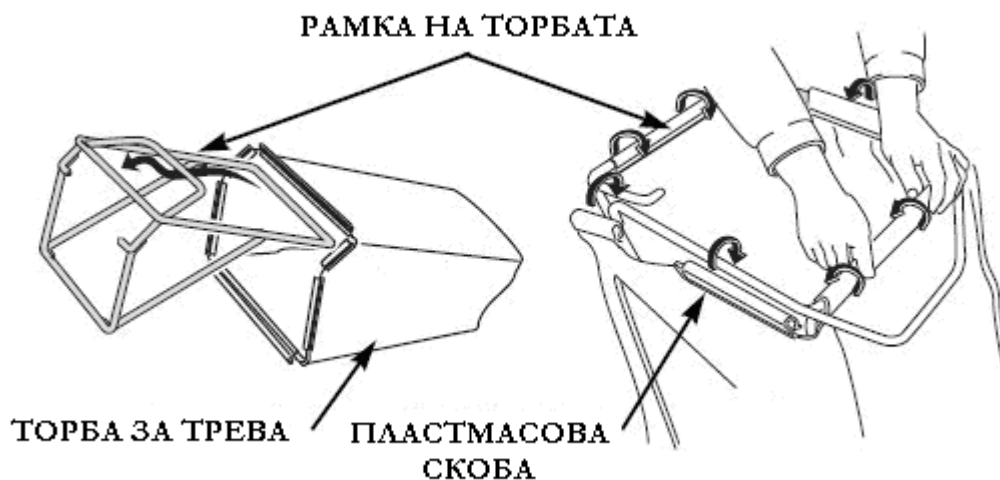

- Повдигнете задния предпазител от отвора за отвеждане, отстранете приспособлението за мулчиране и поставете торбата за събиране на трева.



Приспособление за мулчиране

Приспособлението за мулчиране спомага за образуване на извивка в камерата на косачката за по-ефективно мулчиране. Монтирайте и отстранете приспособлението за мулчиране като вдигнете задния предпазител на отвора за отвеждане. Устройството за мулчиране пасва само еднопосочно. Отстранете приспособлението, когато използвате торбата за трева.



e-mail: info@valerii.com www.valerii.com
Сервиз: тел. 02/ 942 34 70 (национален)

Централен офис: София 1517
кв. "Сухата река" бул. "Ботевградско шосе" 44
тел.: 02/ 942 34 00, факс.: 02/ 945 4634
GSM 0889/ 444 991

Пловдив, с.Труд 4199
ул. "Строевско шосе" 3
тел./факс 032/ 953 666
GSM 0885/ 808 003

Варна 9000, кв. "Владиславово"
бул. "Атанас Москов" 13
тел.: 052/ 504 514
GSM 0885/ 808 004

София 2227, кв."Божурище"
бул. "Европа" 180, склад 33
тел.: 02/ 925 22 37
GSM 0889/ 334 692

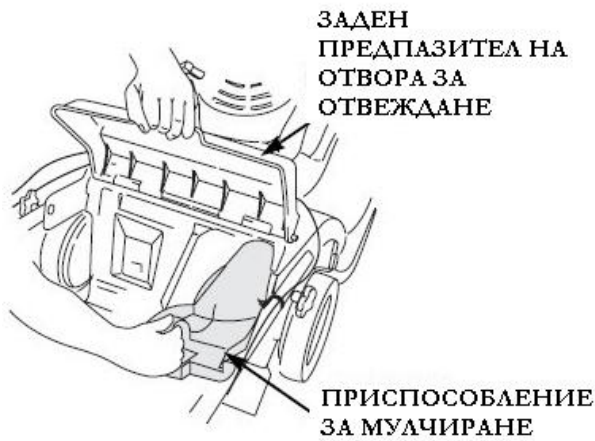

3. Преди привеждане в действие

Масло за двигател

Косачката се доставя без масло в двигателя.

Всички двигатели се тестват във фабриката преди опаковане. Повечето масло се отстранява преди натоварване; въпреки това, остава малко количество в мотора. Количеството масло, останало в двигателя варира.

Добавете достатъчно количество масло, за да бъде нивото на маслото между горната и долната гранични стойности, маркирани върху пръчката за измерване нивото на маслото, както е показано.

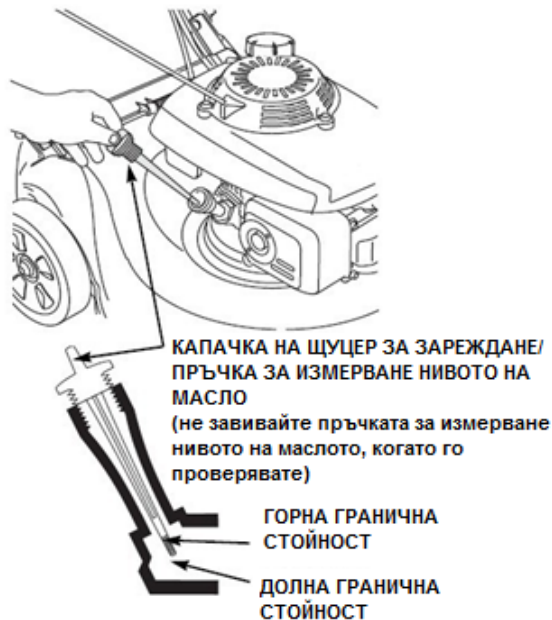

e-mail: info@valerii.com www.valerii.com

Сервиз: тел. 02/ 942 34 70 (национален)

Централен офис: София 1517
кв. "Сухата река" бул. "Ботевградско шосе" 44
тел.: 02/ 942 34 00, факс.: 02/ 945 4634
GSM 0889/ 444 991

Пловдив, с.Труд 4199
ул. "Строевско шосе" 3
тел./факс 032/ 953 666
GSM 0885/ 808 003

Варна 9000, кв. "Владиславово"
бул. "Атанас Москов" 13
тел.: 052/ 504 514
GSM 0885/ 808 004

София 2227, кв."Божурище"
бул. "Европа" 180, склад 33
тел.: 02/ 925 22 37
GSM 0889/ 334 692



ГОРИВО

ЗАБЕЛЕЖКА: Двигателят се доставя без бензин. Налейте 1.0 литра гориво, преди стартиране на мотора.

- Отстранете капачката на отвора за наливане на гориво.
- Добавете гориво до отбелязаната на шийката на резервоара долна граница за нивото на бензина. Не препълвайте. Избършете разлятото гориво, преди стартиране на двигателя.
- Завийте капачката на резервоара за гориво.

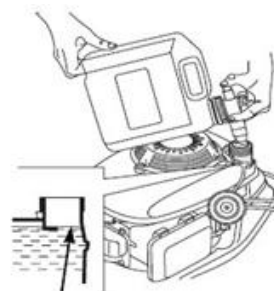

МАКСИМАЛНО НИВО НА ГОРИВО

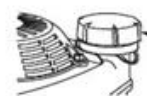

КАПАЧКА НА РЕЗЕРВОАР ЗА ГОРИВО

⚠ ПРЕДУПРЕЖДЕНИЕ

Бензинът е изключително запалим, а бензиновите изпарения могат да избухнат, причинявайки сериозно нараняване или смърт. Бъдете извънредно внимателни, когато боравите с бензин. Съхранявайте на места недостъпни за деца.

Доливайте гориво на добре проветрени места, докато двигателят е спрян. Не пушете. Не допускайте пламъци или искри в зоната, където се долива гориво или където то се съхранява. Избягвайте повтарящ се или продължителен контакт с кожата или вдишване на изпарения.

След наливане на гориво, завийте стегнато капачката на резервоара. Преди стартиране на мотора, ако се разлее гориво се уверете, че зоната е подсушена.

Настройка на височината за рязане

Проверете настройките на височината за подрязване и направете всички необходими регулировки.



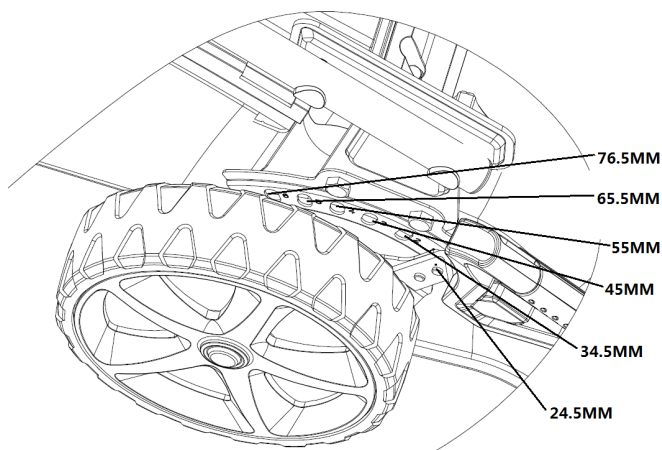

⚠ ПРЕДУПРЕЖДЕНИЕ Острието може да причини сериозно нараняване. Спрете двигателя, преди регулиране на височината за косене.

4. Привеждане в действие

Стартиране на двигателя

- **Запалително копче**

При студено време е необходимо да натиснете запалителното копче на въздушния филтър, преди да дръпнете ръкохватката на стартера.

Запалително копче само за употреба при хладен двигател

Температура	Период за натискане
<0°C	3~4
0°C~10°C	2~3
10°C~20°C	1~2
>20°C	1



Също така, трябва да поставите повече гориво, което да се смеси с въздуха за по-лесно стартиране. Когато натискате запалителното копче, горивото ще се изпомпа директно от карбуратора към възпламенителната камера.

- Издърпайте назад спирачния лост и го задръжте срещу ръкохватката.

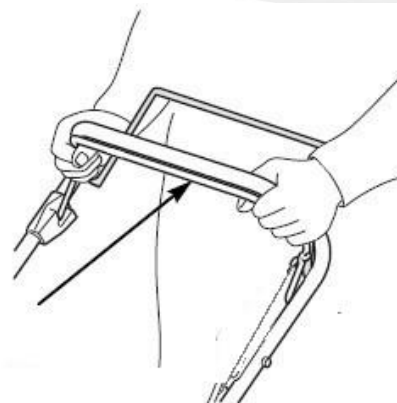

e-mail: info@valerii.com www.valerii.com
Сервиз: тел. 02/ 942 34 70 (н)

Централен офис: София 1517
кв. "Сухата река" бул. "Ботевградско шосе" 44
тел.: 02/ 942 34 00, факс.: 02/ 945 4634
GSM 0889/ 444 991

Пловдив, с.Труд 4199
ул. "Строевско шосе" 3
тел./факс 032/ 953 666
GSM 0885/ 808 003

Варна

урище"
клад 33
15 22 37
334 692



СПИРАЧЕН ЛОСТ

ЛОСТ НА СЪЕДИНИТЕЛ

- Освободете лоста на съединителя. Това ще предотврати движение на косачката напред, когато привеждате в движение стартера.

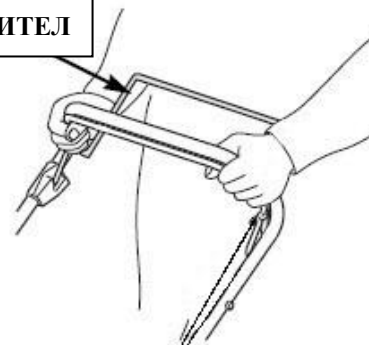

- Хванете дръжката на стартера с дясна ръка и издърпайте бавно, докато усетите съпротива. След това дърпайте енергично въжето на стартера чрез ръкохватката. (Ако студеният старт не е достатъчно задоволителен, повторете това действие 2 или 3 пъти)



Привеждане в действие на управляващия лост при косене

Острието се задвижва, веднага след стартиране на двигателя. Докато машината работи, дръжте обезопасяващата ръкохватка в работна позиция. Двигателят ще спре незабавно при освобождаване на управляващия лост.

Освободете лоста, за да спре двигателя, когато се налага да оставите косачката.

- **Лост на съединител (Само за модел 0503GLM139H-SP)**

Натиснете напред лоста на съединителя и го задръжте срещу кормилото, за да задвижите косачката напред.

Освободете лоста на съединителя, за да спрете движението на косачката напред.

Винаги освобождавайте лоста на съединителя, преди стартиране на двигателя. Ако съединителят е натиснат, косачката ще тръгне напред.

Управлявайте лоста на съединителя с бързи и завършени движения, за да бъде той напълно



e-mail: info@valerii.com www.valerii.com

Сервиз: тел. 02/ 942 34 70 (национален)

Централен офис: София 1517
кв. "Сухата река" бул. "Ботевградско шосе" 44
тел.: 02/ 942 34 00, факс.: 02/ 945 4634
GSM 0889/ 444 991

Пловдив, с.Труд 4199
ул. "Строевско шосе" 3
тел./факс 032/ 953 666
GSM 0885/ 808 003

Варна 9000, кв. "Владиславово"
бул. "Атанас Москов" 13
тел.: 052/ 504 514
GSM 0885/ 808 004

София 2227, кв."Божурище"
бул. "Европа" 180, склад 33
тел.: 02/ 925 22 37
GSM 0889/ 334 692



натиснат или напълно освободен. Задръжте лоста на съединителя срещу кормилото, по време на режим за самоходно косене. Това ще помогне за удължаване експлоатационния срок на механизма на съединителя.

ЛОСТ НА СЪЕДИНИТЕЛ

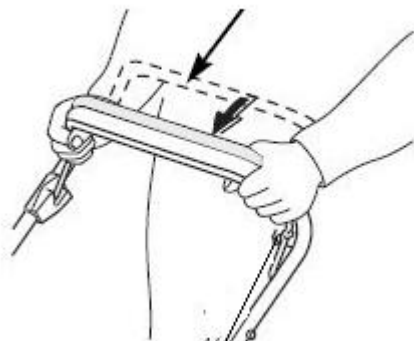

Спиране на двигателя

- Освободете лоста на съединителя. (Само за модел G42S-B)

ЛОСТ НА СЪЕДИНИТЕЛ

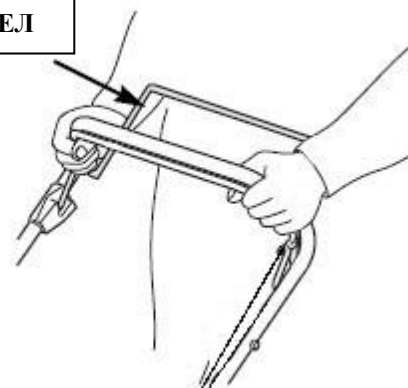

- Освободете лоста на спирачката.

СПИРАЧЕН ЛОСТ

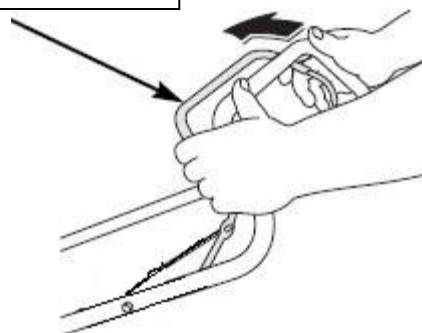

▲ ПРЕДУПРЕЖДЕНИЕ

Острието ще продължи да се върти няколко секунди, след като



e-mail: info@valerii.com www.valerii.com

Сервиз: тел. 02/ 942 34 70 (национален)

Централен офис: София 1517
кв. "Сухата река" бул. "Ботевградско шосе" 44
тел.: 02/ 942 34 00, факс.: 02/ 945 4634
GSM 0889/ 444 991

Пловдив, с.Труд 4199
ул. "Строевско шосе" 3
тел./факс 032/ 953 666
GSM 0885/ 808 003

Варна 9000, кв. "Владиславово"
бул. "Атанас Москов" 13
тел.: 052/ 504 514
GSM 0885/ 808 004

София 2227, кв."Божурище"
бул. "Европа" 180, склад 33
тел.: 02/ 925 22 37
GSM 0889/ 334 692



двигателят е спрян. Отстранете капачето на свещта, ако косачката за трева ще бъде оставена без надзор.

5. Поддръжка

ВАЖНО Периодичната старателна дейност по поддръжка е от основно значение за запазване непроменени през времето ниво на безопасност и начина на работа на машината.

- Поддържайте всички гайки, болтове и винтове затегнати, за да сте сигурни, че оборудването е в безопасно оперативно състояние. Периодичната поддръжка е от основно значение за безопасността и функционирането.
- Никога не съхранявайте оборудването с гориво в резервоара в сграда, където изпаренията могат да достигнат пламък, искра или източник на изключително силна топлина.
- Оставете двигателят да се охлади, преди прибиране в затворено помещение.
- За да се намали опасността от пожар, поддържайте двигателя, шумозаглушителното гърне, отделението за батерията и зоната за съхранение на гориво почистени от трева, листа или прекомерно количество масло. Не оставяйте контейнерите с окосената трева в помещения.
- За безопасност, не използвайте оборудването с износени или повредени части. Тези части трябва да се подменят, а не да се ремонтират. Използвайте оригинални резервни части (остриетата винаги трябва да бъдат с емблема). Части, които не са със същото качество, могат да повредят машината и да бъдат опасни за Вашата безопасност.
- Ако е необходимо да източите резервоара за гориво, това трябва да се направи на открито и когато двигателят е охладен.
- Използвайте подсилени ръкавици, когато отстранявате и монтирате острието.
- Проверете баланса на острието след подостряне.
- Често проверявайте самозатварящия се предпазител и коша за трева, за износване или лошо състояние.
- Когато ще се работи с машината, ще се транспортира или ще се накланя, Вие трябва да:
 - Носете подсилени работни ръкавици;
 - Хващайте машината на местата, които осигуряват безопасно улавяне, имайки предвид нейното тегло и обем.

Острие

Преглед

- Наклонете косачката на дясно, така че страната на въздушния филтър да е нагоре. Това ще спомогне за предотвратяване на изтичане на гориво и трудно стартиране.
- Проверете острието за повреда, пукнатини и голямо количество ръжда или корозия. Затъпено острие може да се подостри, но резец, който е прекомерно износен, изкривен, пукнат или повреден по някакъв друг начин, трябва да се подмени.
- При монтиране на острието, винаги трябва да се използва динамометричен гаечен ключ.



e-mail: info@valerii.com www.valerii.com
Сервиз: тел. 02/ 942 34 70 (национален)

Централен офис: София 1517
кв. "Сухата река" бул. "Ботевградско шосе" 44
тел.: 02/ 942 34 00, факс.: 02/ 945 4634
GSM 0889/ 444 991

Пловдив, с.Труд 4199
ул. "Строевско шосе" 3
тел./факс 032/ 953 666
GSM 0885/ 808 003

Варна 9000, кв. "Владиславово"
бул. "Атанас Москов" 13
тел.: 052/ 504 514
GSM 0885/ 808 004

София 2227, кв."Божурище"
бул. "Европа" 180, склад 33
тел.: 02/ 925 22 37
GSM 0889/ 334 692



Проверете дали болтовете на резаца са затегнати.

Отстраняване и Монтиране

Ако отстраните острието, за да го подострите или подмените, за целта ще Ви е необходим динамометричен гаечен ключ. Носете подсилени ръкавици, за да предпазите ръцете си.

- Отстранете болта с глух гаечен ключ. Използвайте дървено блокче, за да избегнете завъртане на резаца, когато отстранявате болта. След това отстранете острието.
- Монтирайте острието като използвате болта и специални шайби. Уверете се, че сте поставили шайбите с вдлъбнатата страна към острието и изпъкналата страна към болта.
- Затегнете болта на острието с динамометричен гаечен ключ. Използвайте дървено блокче, за да избегнете завъртане на резаца, когато завинтвате болта.

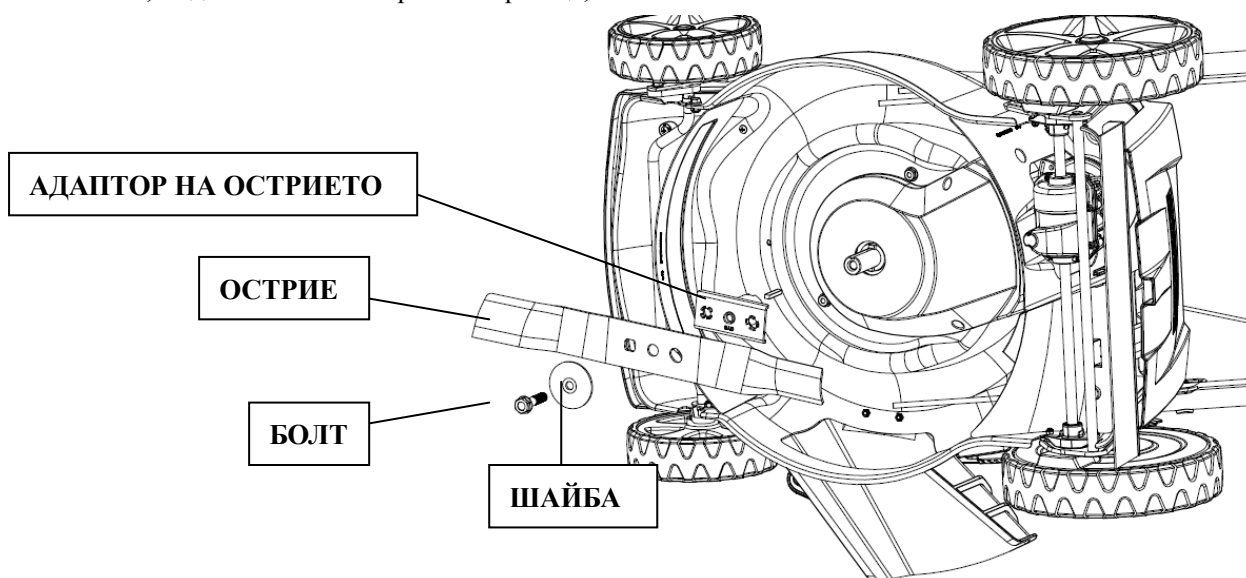

Почистване и Подмяна на Торбата за събиране на трева

Почистване

Измийте торбата с градински маркуч и я оставете напълно да изсъхне преди употреба. Мократа торба бързо ще се замърси.





Подмяна

- Откачете пластмасовите периферии на торбата от рамката. Отстранете рамката от торбата.
- Вкарайте рамката в торбата, закачете пластмасовите периферии на торбата към нея.

Поддръжка на двигателя

Проверка нивото на двигателното масло

Проверете нивото на маслото в двигателя, когато мотора на косачката е спрян.

- Отстранете капачката от отвора за наливане на масло и почистете пръчката за измерване нивото на маслото.
- Вкарайте пръчката в гърлото на отвора за наливане на масло, но не я завинтвайте.
- Погледнете нивото на маслото, отбелязано върху пръчката. Ако е близо до долната граница, сипете масло, докато достигне горната граница. Не препълвайте.
- Завийте здраво капачката.

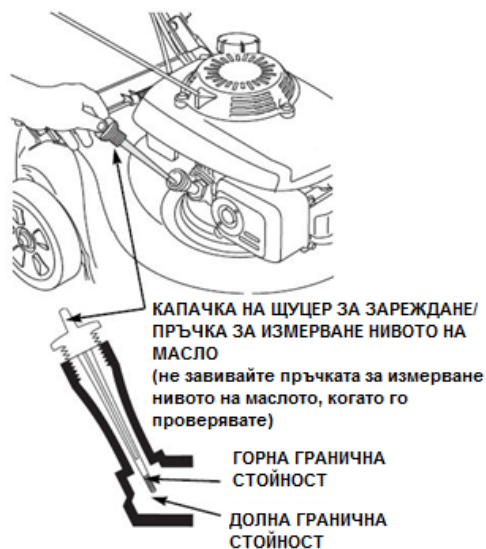

ЗАБЕЛЕЖКА: Работата на двигателя с ниско ниво на маслото ще причини неговата повреда.





Подмяна на двигателното масло

Източете използваното масло, докато двигателят е топъл. Затопленото масло изтича по-бързо и напълно.

- Почистете около отвора за доливане на масло. След това отстранете капачката/ пръчката за измерване нивото на маслото.
- Поставете подходящ контейнер до косачката, в който ще изтича използваното масло. След това наклонете косачката на дясно. Използваното масло ще изтече през отвора. Оставете маслото да се източи напълно.

Моля, изхвърлете използваното двигателно масло и контейнерите по природосъобразен начин. Предлагаме Ви, да го поставите в затворен контейнер в местен център за рециклиране или в база за преработка. Не изхвърляйте маслото с битовите отпадъци, не го изсипвайте на земята или в канализационната система.

- Сипете препоръчаното масло. Не препълвайте. Изчакайте няколко минути маслото да се уталожи в двигателя, след което измерете нивото.

Поддръжка на Въздушния филтър

ЗАБЕЛЕЖКА: При работа на двигателя без въздушен филтър или с повреден филтър в него ще попадне мръсотия, причинявайки бързо захабяване на двигателя.

- Натиснете надолу петелките на капака и го отстранете.
- Отстранете филтъра от основата му.
- Проверете филтъра и елемента от пяна. Ако са повредени ги подменете.

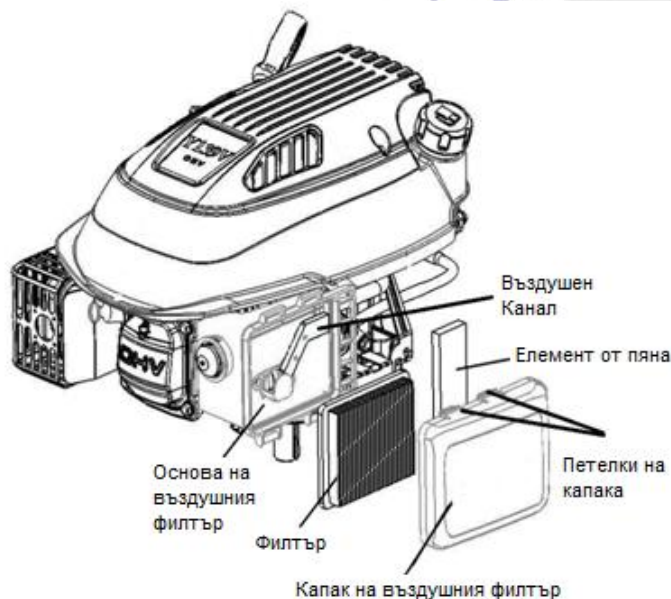

- Почистете филтъра като го потупате няколко пъти на твърда повърхност, за да падне мръсотията или насочете към филтъра струя въздух под налягане. Никога не се опитвайте да изчеткате мръсотията. Това ще набие прахта във влакната.
- Избършете мръсотията от вътрешността на основата на въздушния филтър и капака, използвайки навлажнен парцал. Внимавайте да не вкарате мръсотия във въздушния канал, който стига до карбуратора.
- Поставете филтъра и капака.



e-mail: info@valerii.com www.valerii.com
Сервиз: тел. 02/ 942 34 70 (национален)

Централен офис: София 1517
кв. "Сухата река" бул. "Ботевградско шосе" 44
тел.: 02/ 942 34 00, факс.: 02/ 945 4634
GSM 0889/ 444 991

Пловдив, с.Труд 4199
ул. "Строевско шосе" 3
тел./факс 032/ 953 666
GSM 0885/ 808 003

Варна 9000, кв. "Владиславово"
бул. "Атанас Москов" 13
тел.: 052/ 504 514
GSM 0885/ 808 004

София 2227, кв."Божурище"
бул. "Европа" 180, склад 33
тел.: 02/ 925 22 37
GSM 0889/ 334 692



Сервиз на запалваща свещ

За добро функциониране, запалващата свещ трябва да бъде правилно захваната и да няма нагари.

- Отстранете капачката на свещта и почистете мръсотията от зоната около запалващата свещ.

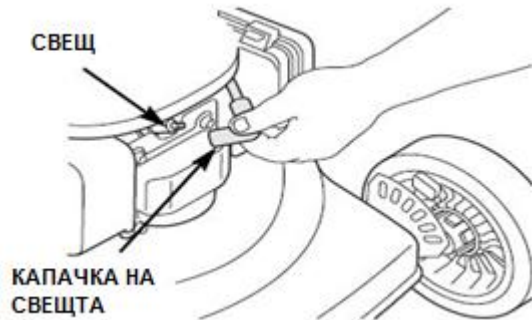

- Демонтирайте запалващата свещ с гаечен ключ за свещи.



- Проверете запалващата свещ. Подменете я, ако електродите са износени или ако изолаторът е пукнат или нацърбен.

- Измерете луфта на електрода на свещта с подходящ шублер. Луфтът трябва да бъде 0.028 ~ 0.031 инча (0.7 ~ 0.8 мм). Коригирайте луфта, ако е необходимо, като внимателно огънете края на електрода с подходящ инструмент.

0.028 ~ 0.031 инч
(0.7 ~ 0.8 мм)

УПЛЪТНЯВАЩА
ШАЙБА



- Внимателно монтирайте с ръка запалващата свещ, за да избегнете напречно нарязване на резбата.





- Поставете капачката на запалващата свещ.

ЗАБЕЛЕЖКА: Разхлабената запалваща свещ може да прегрее и двигателят да се повреди. Прекомерното затягане може да повреди резбата на цилиндровата глава.

- Ако лоста на спирачката е хлабав, трябва да промените регулировката на спирачния кабел да бъде по-опъната. (Моля, вижте картината.)

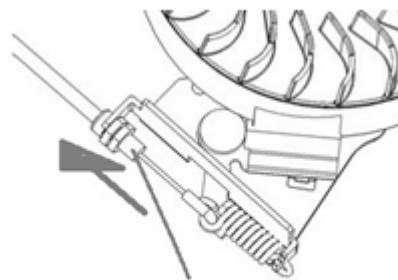

Регулировка на кабела на спирачния лост

График за поддръжка

ПЕРИОДИЧНА ПОДДРЪЖКА ПЕРИОД(4)	ЧАСТ	Преди всяка употреба	Първия месец или на 5 часа	На всеки 3 месеца или на 25 часа	На всеки 6 месеца или 50 часа	Всяка година или на 100 часа	На всеки две години или на 250 часа
Извършвайте на всеки посочен интервал от месеци или часове, в зависимост от това кое настъпи първо.							
Масло на двигателя	Проверка	О					
	Подмяна		О	О(2)			
Въздушен филтър	Проверка		О				
	Подмяна			О			
Запалваща Свещ	Проверка - настройка					О	
	Подмяна						О
Маховик на спирачна накладка (А видове)	Проверка					О	
Горивен резервоар и филтър	Почистване			О			
Тръба за гориво	Проверка	На всеки 2 години (Подменете, ако е необходимо.)					
Хлабина на клапан	Проверка - настройка					О	





Горивна камера	Почистване	След всеки 200 работни часа.
----------------	------------	------------------------------

Отстраняване на проблеми

Двигателят не стартира	Вероятна причина	Коригиране
1. Проверете горивото.	Няма гориво.	Сипете бензин.
	Некачествено гориво; двигателят е съхраняван без да бъде третиран или без бензинът да е източен, или е сипан некачествен бензин.	Изпразнете резервоара за гориво и карбуратора. Сипете нов бензин.
2. Отстранете и проверете запалващата свещ.	Свещта е дефектна, повредена или неправилно захваната.	Подменете запалващата свещ.
	Свещта е намокрена с гориво (препълнен двигател).	Подсушете и монтирайте свещта.
3. Занесете двигателя в оторизиран сервизен център или вижте инструкцията.	Филтърът за гориво е задръстен, карбураторът е неизправен, неизправност във възпламеняването, клапаните са запрени, т.н.	Подменете или ремонтирайте неизправните компоненти, както е необходимо.
4. Натиснете запалителния бутон	В студено състояние	Натиснете запалващия бутон.

На двигателя не му достига мощност	Вероятна причина	Коригиране
1. Проверете въздушния филтър.	Въздушният филтър е задръстен.	Почистете или подменете елементите на въздушния филтър.
2. Проверете горивото.	Некачествено гориво; двигателят е съхраняван без	Изпразнете резервоара за гориво и карбуратора.



e-mail: info@valerii.com www.valerii.com
 Сервиз: тел. 02/ 942 34 70 (национален)

Централен офис: София 1517
 кв. "Сухата река" бул. "Ботевградско шосе" 44
 тел.: 02/ 942 34 00, факс.: 02/ 945 4634
 GSM 0889/ 444 991

Пловдив, с.Труд 4199
 ул. "Строевско шосе" 3
 тел./факс 032/ 953 666
 GSM 0885/ 808 003

Варна 9000, кв. "Владиславово"
 бул. "Атанас Москов" 13
 тел.: 052/ 504 514
 GSM 0885/ 808 004

София 2227, кв."Божурище"
 бул. "Европа" 180, склад 33
 тел.: 02/ 925 22 37
 GSM 0889/ 334 692



	да бъде третиран или без бензинът да е източен, или е сипан некачествен бензин.	Сипете нов бензин.
3. Занесете двигателя в оторизиран сервизен център или вижте инструкцията.	Филтърът за гориво е задръстен, карбураторът е неизправен, неизправност във възпламеняването, клапаните са запрени, т.н.	Подменете или ремонтирайте неизправните компоненти, както е необходимо.

6. Съхранение

- Гориво, което не е подменяно не трябва да остава в резервоара за повече от един месец.
- Старателно почистете косачката и я съхранявайте на закрито сухо място.
- Никога не съхранявайте косачката за трева с гориво в резервоара в помещение, където може да влезе в досег с пламък или искра.
- За да намалите опасността от пожар, дръжте двигателя, заглушителя, отделението на батерията и мястото, на което съхранявате гориво почистени от трева, листа или прекомерно смазване.
- Резервоарът за гориво трябва да бъде източен. Това трябва да се направи на открито.
- Внимавайте докато настройвате машината, за да предотвратите захващане на пръстите между острието и фиксираните ѝ части.
- Оставете косачката да се охлади за поне 30 минути, преди да я приберете.

Технически данни:

Обем на двигателя - 99 cc

Мощност на двигателя - 2.0 kW

Обороти- 2800 min-1

Ширина на косене - 420 mm

Височина на косене - 25-75mm

Капацитет на коша - 45 L

Капацитет на резервоара - 0,8 L бензин

Ниво на шума 96 dB (A)

Тегло - 25 kg



e-mail: info@valerii.com www.valerii.com

Сервиз: тел. 02/ 942 34 70 (национален)

Централен офис: София 1517
кв. "Сухата река" бул. "Ботевградско шосе" 44
тел.: 02/ 942 34 00, факс.: 02/ 945 4634
GSM 0889/ 444 991

Пловдив, с.Труд 4199
ул. "Строевско шосе" 3
тел./факс 032/ 953 666
GSM 0885/ 808 003

Варна 9000, кв. "Владиславово"
бул. "Атанас Москов" 13
тел.: 052/ 504 514
GSM 0885/ 808 004

София 2227, кв."Божурище"
бул. "Европа" 180, склад 33
тел.: 02/ 925 22 37
GSM 0889/ 334 692

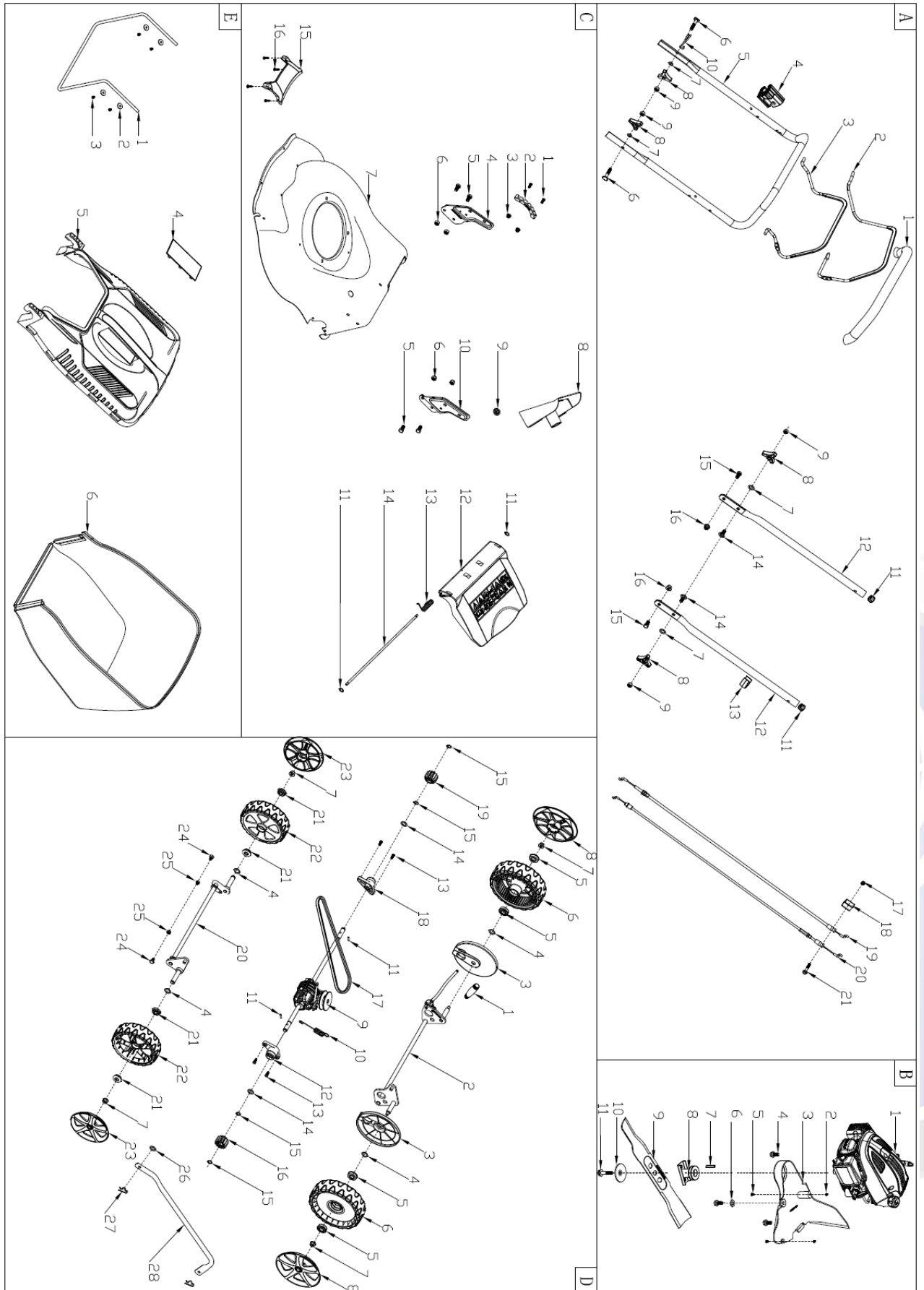

e-mail: info@valerii.com www.valerii.com
 Сервиз: тел. 02/ 942 34 70 (национален)

Централен офис: София 1517
 кв. "Сухата река" бул. "Ботевградско шосе" 44
 тел.: 02/ 942 34 00, факс.: 02/ 945 4634
 GSM 0889/ 444 991

Пловдив, с.Труд 4199
 ул. "Строевско шосе" 3
 тел./факс 032/ 953 666
 GSM 0885/ 808 003

Варна 9000, кв. "Владиславово"
 бул. "Атанас Москов" 13
 тел.: 052/ 504 514
 GSM 0885/ 808 004

София 2227, кв."Божурище"
 бул. "Европа" 180, склад 33
 тел.: 02/ 925 22 37
 GSM 0889/ 334 692



Поз. №	Част №	Описание	Брой
A	Раздел А		
A-1	G2320000000	Тръба от пяна	1
A-2	G3376000001	Лост на съединител	1
A-3	G3353000056	Лост на спирачка	1
A-4	G3XW0000000	Ограничаващ стопор	1
A-5	G333F000001	Горна ръкохватка	1
A-6	B1088W08050	Болт	2
A-7	B5019W00000	Плоска вложка	4
A-8	G33C1100011	Топчеста дръжка	4
A-9	B2020W00000	Гайка	4
A-10	G23K0000000	Водач на връв	1
A-11	G23J0000000	Тапа на ръкохватка	2
A-12	G23B0000001	Долна част на ръкохватка	2
A-13	G33H0000000	Държач на кабел	1
A-14	B1010W08025	Болт	2
A-15	B1036W08015	Болт	2
A-16	B2009W00000	Гайка	2
A-17	B2011W00000	Гайка	1
A-18	G339X300000	Щипка за фиксиране на кабел	1
A-19	G239XX00500	Кабел на спирачка	1
A-20	G339XYA0000	Кабел на съединител	1
A-21	B1066B06032	Болт	1
B	Раздел В		
B-1	Y1300000010	Двигател	1
B-2	G22K0000000	Глуха гайка	2
B-3	G2230000000	Капак на трансмисионен ремък	1
B-4	B1077W08025	Болт	3
B-5	B3022W00000	Винт	2
B-6	B5029W00000	Плоска вложка	1
B-7	BE001W00000	Шпонка с правоъгълно сечение	1
B-8	G34AWY00000	Адаптер на острие	1
B-9	G2510000000	17" Острие	1
B-10	G3520000000	Шайба на острие	1
B-11	B1001B00032	Болт на острие	1
C	Раздел С		
C-1	B1057W06010	Болт	2
C-2	G24BC0000000	Пластина за нагласяне на височина	1
C-3	B2008W00000	Гайка	2
C-4	G22C0000000	Дясна скоба	1

Поз. №	Част №	Описание	Брой
C-8	G26L0000000	Приспособление за мудчиране	1
C-9	G32E0000000	Кабелна съединителна муфа	1
C-10	G22B0000000	Лява скоба	1
C-11	B9011B00000	Застопоряващ пръстен	2
C-12	G26A0000010	Заден капак	1
C-13	G26H0000000	Пружина на заден капак	1
C-14	G26D0000000	Ос на заден капак	1
D	Раздел D		
D-1	G2440000019	Дръжка на нагласяне на височина	1
D-2	G2490000100	Сглобка на ос на задно колело	1
D-3	G24AA000000	Капак за вътрешната страна на колело	2
D-4	B6009B00000	Пружинна шайба	4
D-5	B0019W00000	Сачмен лагер	4
D-6	G24G0000000	7" Колело	2
D-7	B2017W00000	Гайка	2
D-8	G24R2000019	7" Капак на колело	2
D-9	G24APY00000	Предавателна кутия	1
D-10	G24AJ000002	Пружина	1
D-11	G34AN000000	Щифт	2
D-12	G24DV000000	Муфа на вал	1
D-13	B1053W05012	Болт	4
D-14	B5031W00000	Плоска шайба	2
D-15	BP006B00000	Застопоряващ пръстен	4
D-16	G34AG000000	Ляво зъбчато колело	1
D-17	BA00EB00000	Ремък Li620	1
D-18	G24D1V00000	Муфа на вал	1
D-19	G34AH000000	Дясно зъбчато колело	1
D-20	G245X000000	Ос на предно колело	1
D-21	G24BG000000	Предшествващ вал	4
D-22	G24E0000000	6" Колело	2
D-23	G24P0000019	6" Външен капак на колело	2
D-24	B1057W06010	Болт	2
D-25	B2008W00000	Гайка	2
D-26	B5019W00000	Пластмасова шайба	1
D-27	BB004W00000	Шплинт	2
D-28	G24I0000000	Предавателен лост при нагласяне на височина	1
E	Раздел E		
E-1	G264I200000	Метална скоба	1
E-2	B5032W00000	Плоска вложка	4



e-mail: info@valerii.com www.valerii.com
 Сервиз: тел. 02/ 942 34 70 (национален)

Централен офис: София 1517
 кв. "Сухата река" бул. "Ботевградско шосе" 44
 тел.: 02/ 942 34 00, факс.: 02/ 945 4634
 GSM 0889/ 444 991

Пловдив, с.Труд 4199
 ул. "Строевско шосе" 3
 тел./факс 032/ 953 666
 GSM 0885/ 808 003

Варна 9000, кв. "Владиславово"
 бул. "Атанас Москов" 13
 тел.: 052/ 504 514
 GSM 0885/ 808 004

София 2227, кв."Божурище"
 бул. "Европа" 180, склад 33
 тел.: 02/ 925 22 37
 GSM 0889/ 334 692

Проверил: Р.Ч./14.01.2017г.



C-5	B1036W08015	Болт	4
C-6	B2009W00000	Гайка	4
C-7	G22111X0001	Декоративен Капак на двигател	1

E-3	B3033W00000	Винт	4
E-4	G2661120010	Пластина на капак	1
E-5	G2641110010	Пластмасов капак	1
E-6	G1653100000	Торба за трева	1



e-mail: info@valerii.com www.valerii.com

Сервиз: тел. 02/ 942 34 70 (национален)

Централен офис: София 1517
кв. "Сухата река" бул. "Ботевградско шосе" 44
тел.: 02/ 942 34 00, факс.: 02/ 945 4634
GSM 0889/ 444 991

Пловдив, с.Труд 4199
ул. "Строевско шосе" 3
тел./факс 032/ 953 666
GSM 0885/ 808 003

Варна 9000, кв. "Владиславово"
бул. "Атанас Москов" 13
тел.: 052/ 504 514
GSM 0885/ 808 004

София 2227, кв."Божурище"
бул. "Европа" 180, склад 33
тел.: 02/ 925 22 37
GSM 0889/ 334 692